



d.o.o. Daruvar
Ivana Zajca 5

Investitor: **Osnovna škola V. Nazora, Daruvar, Lj. Gaja 24**

T.D.: 60/17

Građevina: **O. Š. V. N. Područna škola Frankopanska 80**

P+1 i školsko-sportska dvorana

149/154

Izrađeno: listopad 2017.

Lokacija: **Daruvar, K. Frankopana 80, k.č.br. 1567 k.o. Daruvar**

3. GRAFIČKI PRILOZI - NACRTI



d.o.o. Daruvar
Ivana Zajca 5

Investitor: **Osnovna škola V. Nazora, Daruvar, Lj. Gaja 24**

T.D.: 60/17

Građevina: **O. Š. V. N. Područna škola Frankopanska 80**

P+1 i školsko-sportska dvorana

150/154

Izrađeno: listopad 2017.

Lokacija: **Daruvar, K. Frankopana 80, k.č.br. 1567 k.o. Daruvar**

POSTOJEĆE STANJE ŠKOLA

REPUBLIKA HRVATSKA
DRŽAVNA GEODETSKA UPRAVA
PODRUČNI URED ZA KATASTAR BJELOVAR
ISPOSTAVA DARUVAR

KLASA: 935-06/12-01/1226
Urbroj: 541-16-3-4-12-2
Darugar, 20.11.2012

K.o, Darugar

Broj katastarske čestice:
1567
Mjerilo izvornika: 1: 1000

IZVOD IZ KATASTARSKOG PLANA

Mjerilo 1: 1000

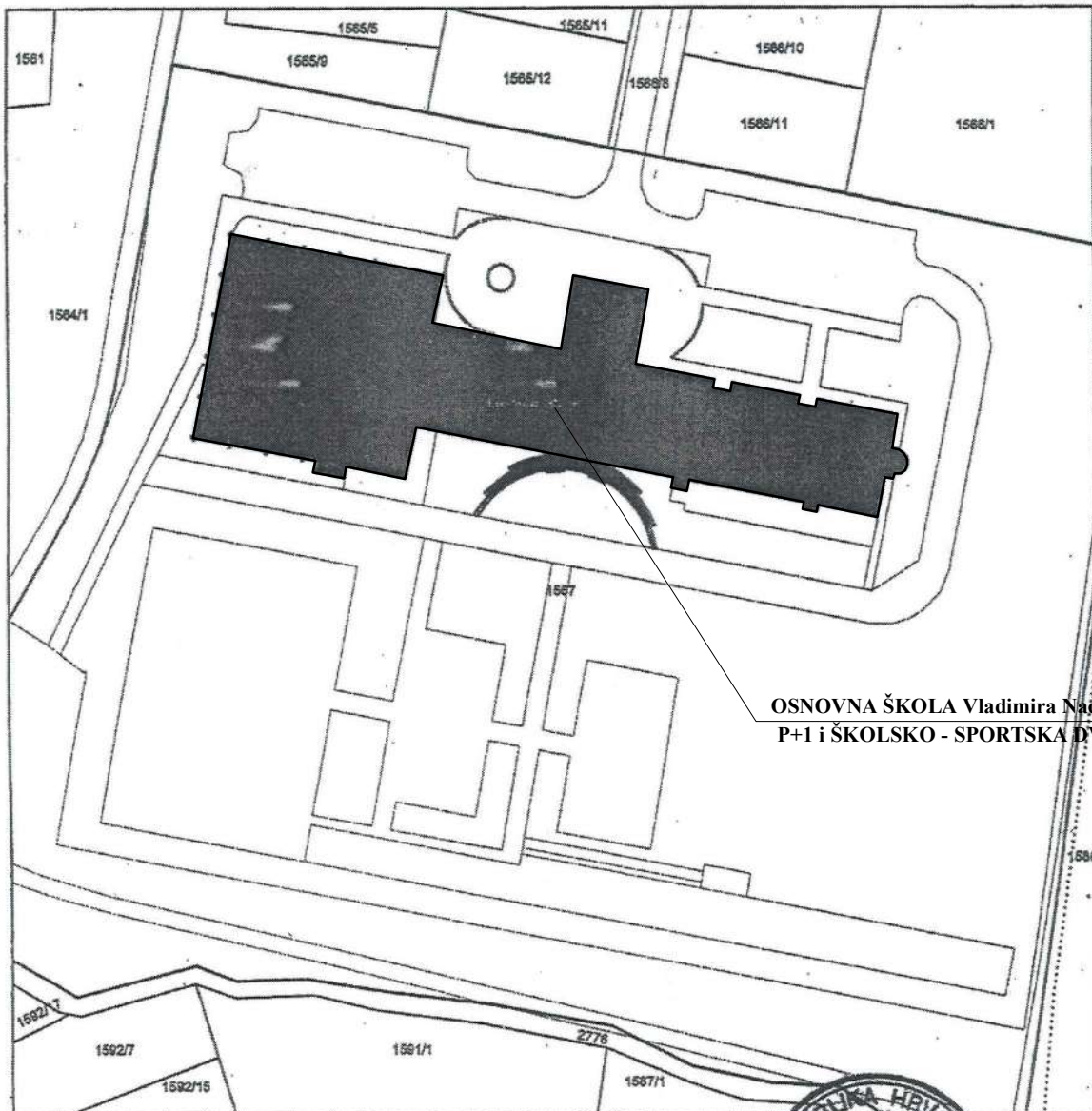

OSNOVNA ŠKOLA Vladimira Nazora PŠ Frankopanska 80
P+1 i ŠKOLSKO - SPORTSKA DVORANA

a) Upravna pristojba po tarifnom broju 204-55-0-000000-00-40 kn naplaćena je i na prinosku parcelama.

Oslob. po točki 6. 2.

Materijalni troškovi prema pravilniku o određivanju stvarnih troškova podataka državne izmjere i katastra nekretna NN (148/08) u iznosu od 20,00 kn naplaćeni u gotovini.

Obredio:

Libuška Čarapović geod. inženjerica, dipl.ing.geod.



DVORANA

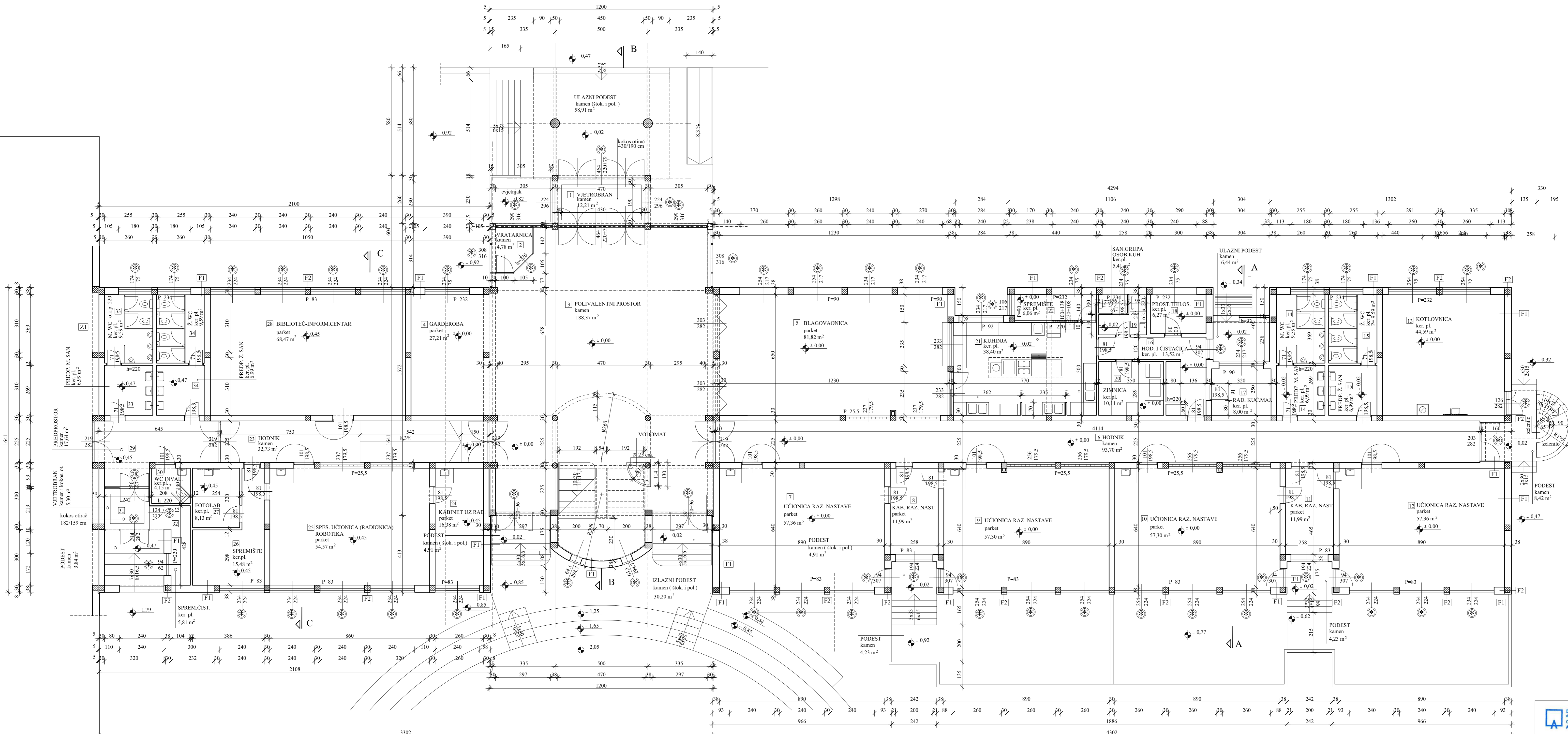

- [F1]**
- produžna žbuka 2.0 cm.
 - blok cigla Porotherm S P+E 38.0 cm.
 - produžna žbuka 2.0 mm
 - završna obrada pročelja
- [F2]**
- produžna žbuka 2.0 cm.
 - AB step 30.0 cm.
 - kornbi ploča Dvoretm 5.0 mm
 - produžna žbuka 2.0 cm
 - završna obrada pročelja
- [Z1]**
- produžna žbuka 2.0 cm.
 - blok cigla Porotherm 20 S P+E 30.0 cm.
 - produžna žbuka 2.0 cm.

TLOCRT PRIZEMLJA - ŠKOLA 1:100
- POSTOJEĆE STANJE

LEGENDA:

PRIZEMLJE	
1. Vjetrobran	12.21 m ²
2. Vratarnica	4.78 m ²
3. Polivalentni prostor sa stubištem	188.37 m ²
4. Garderoba	27.21 m ²
5. Blagovaonica	81.82 m ²
6. Hodnik	93.70 m ²
7. Učionica razredne nastave	57.36 m ²
8. Kabinet razredne nastave	11.99 m ²
9. Učionica razredne nastave	57.30 m ²
10. Učionica razredne nastave	57.30 m ²
11. Kabinet razredne nastave	11.99 m ²
12. Učionica razredne nastave	57.36 m ²
13. Kotlovnica	44.59 m ²
14. Sanitarje učenika (M) (9.59+6.99)	16.58 m ²
15. Sanitarje učenika (Ž) (9.59+6.99)	16.58 m ²
16. Hodnik i spremište za čistačice	13.52 m ²
17. Radiaciona kačionsg mjestina	8.00 m ²
18. Prostorija tehničkog osoblja	6.27 m ²
19. Sanitarna grupa i garderoba osoblja kuhinje	5.41 m ²
20. Spremište zimmice	10.11 m ²
21. Kuhinja	38.40 m ²
22. Spremište	6.06 m ²
23. Hodnik	16.38 m ²
24. Kabinet uz spec učionicu	68.47 m ²
25. Specijalizirana učionica, radionica	54.57 m ²
26. Spremište	15.48 m ²
27. Fotolaboratorij	8.13 m ²
28. Biblioteka-informatički centar	68.47 m ²
29. Preprostor	17.64 m ²
30. WC invalida	4.15 m ²
31. Vjetrobran	5.30 m ²
32. Spremište čistačice	5.81 m ²
33. Sanitarje učenika (M) (9.59+6.99)	16.58 m ²
34. Sanitarje učenika (Ž) (9.59+6.99)	16.58 m ²
UKUPNO površina grijanog prostora:	1.088,73 m²
GRAĐEVINSKA (bruto) POVRŠINA:	1.233,15 m²

± 0,00 = 162,90 m.n.m.

ING

DRUŠTVO ZA PROJEKTIRANJE, INŽINERIJ I USLUGE DARUVAR

PROJEKTANT ARHITEKTURA: Mladen Knežević, dipl.ing. arh.

PROJEKTANT USTUDE TOPLINSKE ENERGIJE I TOLINSKE ZAŠTITE: Mladen Knežević, mag.ing. arh.

INVESTITOR: OSNOVNA ŠKOLA VLADIMIRA NAZORA Daruvar, Gajeva br. 24

ZGRADA / LOKACIJA: OSNOVNA ŠKOLA Vladimira Nazora PS Frankopanska 80 P+1 | ŠKOLSKO-SPORTSKA DVORANA DARMUVAR, Frankopanska br. 4, b.č.150, k.o. Daruvar

FAZA PROJEKTA: GLAVNI PROJEKT - POBOLJŠANJE ENERGETSKIH SVOJSTAVA ZGRADE

NACRT / SADRŽAJ I MIERILO: TLOCRT PRIZEMLJA - ŠKOLA - postojeće stanje 1:100

T.D. 60/17 Z.O.P. PS-DA DATUM: 10/17 LIST: 3.1.

⊗ - ZAMJENA POSTOJEĆE STOLARIJE

DVORANA

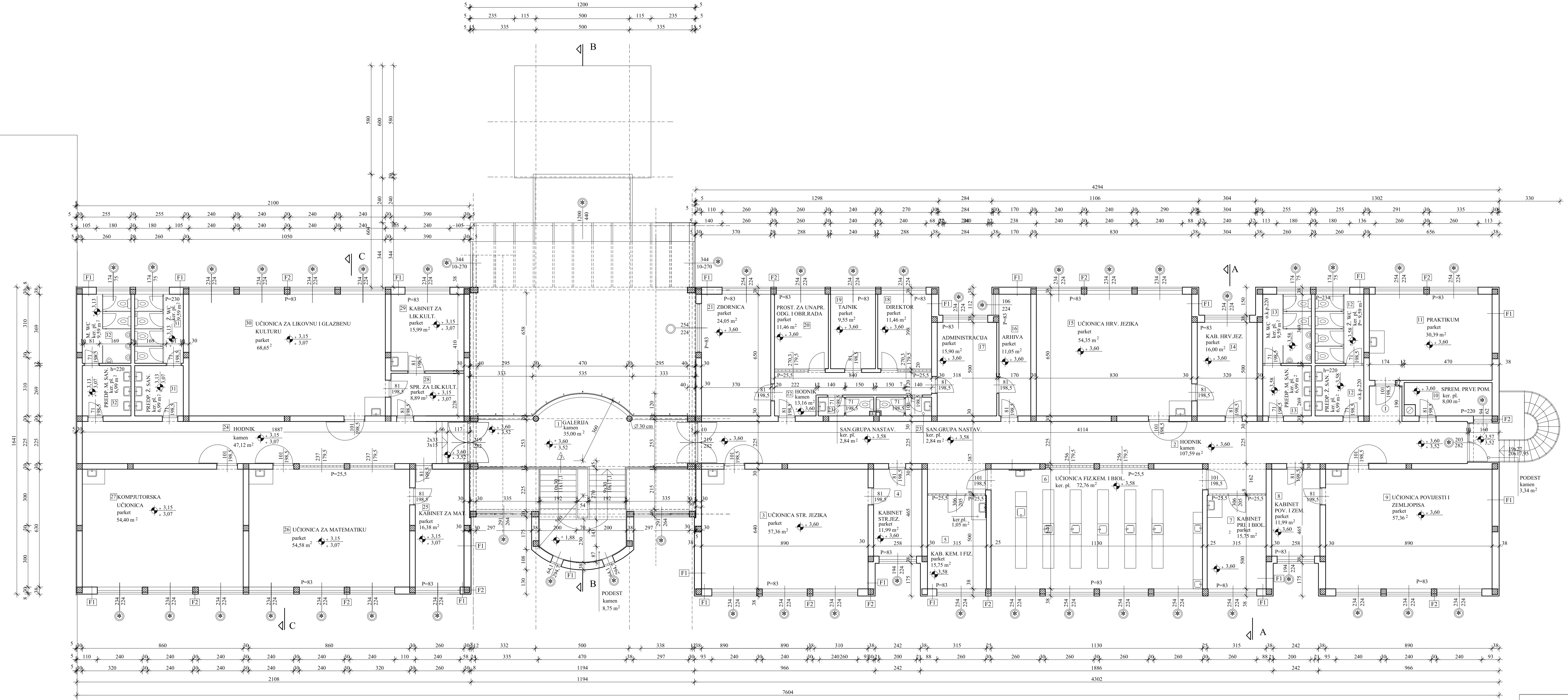

- [F1]**
- produžna zbuca 2,0 cm.
 - blok cigla Porotherm S P+E 38,0 cm.
 - produžna zbuca 2,0 mm
 - završna obrada pročelja
- [F2]**
- produžna zbuca 2,0 cm.
 - AB stup 30,0 cm
 - kombi ploča Drovoterm 5,0 mm
 - produžna zbuca 2,0 cm
 - završna obrada pročelja

TLOCRT KATA - ŠKOLA 1:100
- POSTOJEĆE STANJE

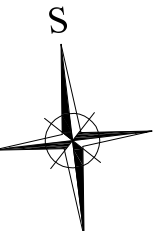

LEGENDA:

KAT	
1. Galerija sa stubištem	35,00 m ²
2. Hodnik	107,59 m ²
3. Učionica stranog jezika	57,36 m ²
4. Kabinet stranog jezika	11,99 m ²
5. Kabinet kemije i fizike	15,75 m ²
6. Učionica fizike/kemije i biologije	22,76 m ²
7. Kabinet prirode i biologije	15,75 m ²
8. Kabinet povijesti i zemljopisa	1,99 m ²
9. Učionica povijesti i zemljopisa	57,36 m ²
10. Spremnice prve pomoći	8,00 m ²
11. Praktikum	30,39 m ²
12. Sanitarije učenički (Z) (6,99+9,59)	16,58 m ²
13. Sanitarije učenički (M) (6,99+9,59)	16,58 m ²
14. Kabinet hrvatskog jezika	16,00 m ²
15. Učionica hrvatskog jezika	54,35 m ²
16. Arhiva	11,05 m ²
17. Administracija	15,90 m ²
18. Direktor	11,46 m ²
19. Tajnik	9,55 m ²
20. Prostorija za unaprijeđivanje odgojno i obrazovnog rada	11,46 m ²
21. Zbornica	24,05 m ²
22. Hodnik	13,16 m ²
23. Sanitarne grupe nastavnika	5,68 m ²
24. Hodnik	47,12 m ²
25. Kabinet za matematiku	16,38 m ²
26. Učionica za matematiku	54,58 m ²
27. Kompjuterska učionica	54,40 m ²
28. Spremnice za likovnu kulturu	8,89 m ²
29. Kabinet za likovnu kulturu	15,99 m ²
30. Učionica za lik. i glaz. kulturu	68,65 m ²
31. Sanitarije učenički (Z) (6,99+9,59)	16,58 m ²
32. Sanitarije učenički (M) (6,99+9,59)	16,58 m ²
UKUPNO površina grijanog prostora:	928,93 m²
GRAĐEVINSKA (bruto) površina:	1.196,60 m²

UKUPNA NETO PLOŠTINA GRIJANOG PROSTORA ZGRADE = 2.017,66 m²
UKUPNA GRAĐEVINSKA (bruto) PLOŠTINA = 2.429,75 m²



DRAGICA KNEŽEVIĆ ARHITEKTIKA A 1596
 DRUŠTVO ZA PROJEKTIRANJE, INŽENJERING I USLUGE - DARUVAR

INVESTITOR:
 OSNOVNA ŠKOLA VLADIMIRA NAZORA
 Daruvar, Gajeva br. 24

ZGRADA / LOKACIJA:
 OSNOVNA ŠKOLA Vladimira Nazora PS Frančkupska 80
 P=11 ŠKOLSKO-SPORTSKA DVORANA
 DARUVAR, Frančkupska 80, L.L.br.1507, k.o. Daruvar

PROJEKTANT ARHITEKTA:
 Dragica Knežević, dipl.ing. arhitekt

FAZA PROJEKTA:
 GLAVNI PROJEKT - POBOLJŠANJE ENERGETSKIH SVOJSTAVA ZGRADE

PROJEKTANT USTEDE TOPLINSKE ENERGIJE I TOLINSKE ZAŠTITE:
 Mladen Knežević, mag.ing. arhitekt

NACRT / SADRŽAJ I MJERILO:
 TLOCRT KATA - ŠKOLA - postojeće stanje 1:100

T.D. : 60/17 Z.O.P. : PS-DA DATUM : 10/17 LIST : 3.2.



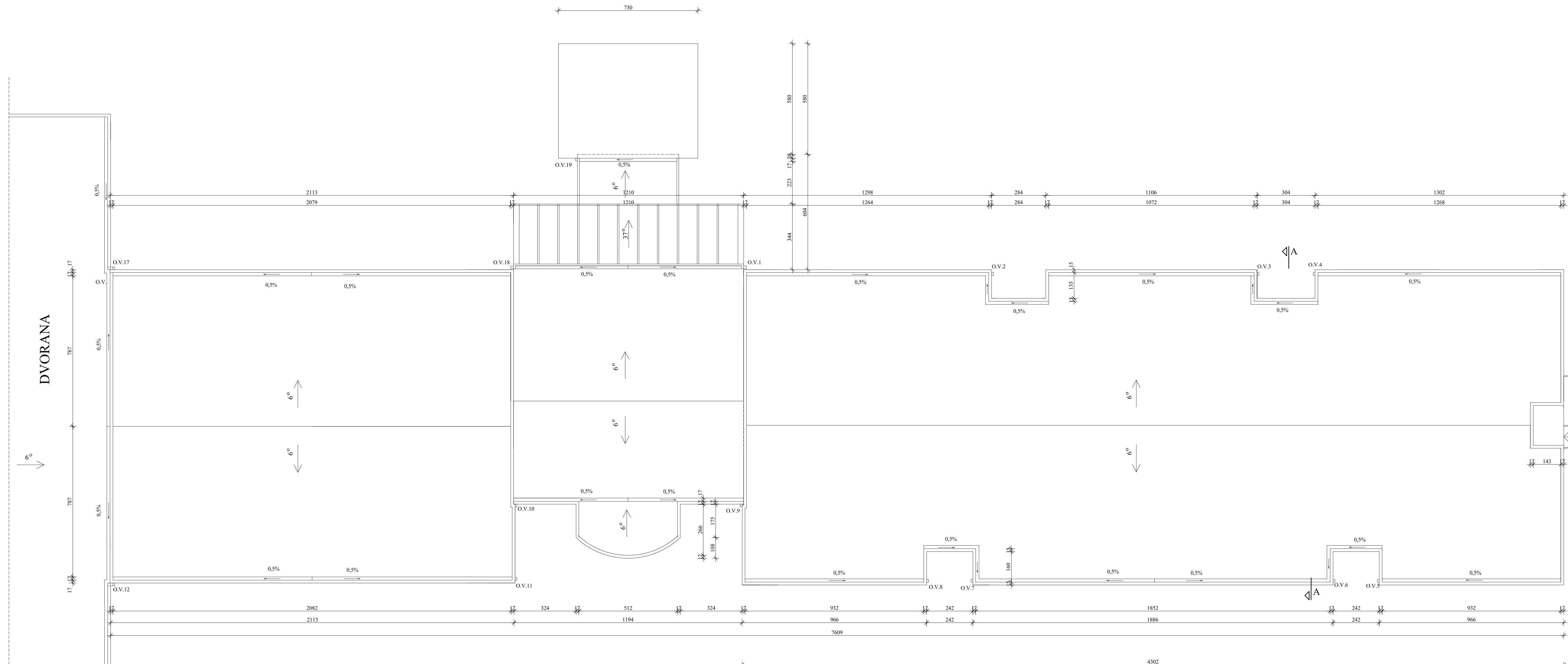

TLOCRT KROVNIH PLOHA - ŠKOLA 1:100
- POSTOJEĆE STANJE

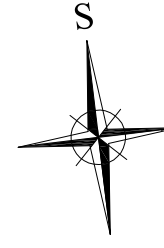

344
660
289
680
17

	INVESTITOR: OSNOVNA ŠKOLA VLADIMIRA NAZORA Daruvar, Gajeva br. 24
	ZGRADA / LOKACIJA: OSNOVNA ŠKOLA Vladimira Nazora PS Frankopanska 80 I+II ŠKOLSKO - SPORTSKA DVORANA DARUVAR, Frankopanska 80, k.c.br.1507, k.o. Daruvar
PROJEKTANT ARHITEKTURNE ENERGIJE I TOLINSKI ZAŠTITE: Dragica Knežević, dipl.ing. arh. Mladen Knežević, mag.ing. arh.	FAZA PROJEKTA: GLAVNI PROJEKT - POBOLJŠANJE ENERGETSKIH SVOJSTAVA ZGRADE NACRT / SADRŽAJ I MJEROLO: 1:100 Tlocrt krovnih ploha - ŠKOLA - postojeće stanje
T.D. 60/17	Z.O.P. PS-DA
DATUM: 10/17	LIST: 3.3.



PRESJEK A-A - ŠKOLA 1:100
-POSTOJEĆE STANJE

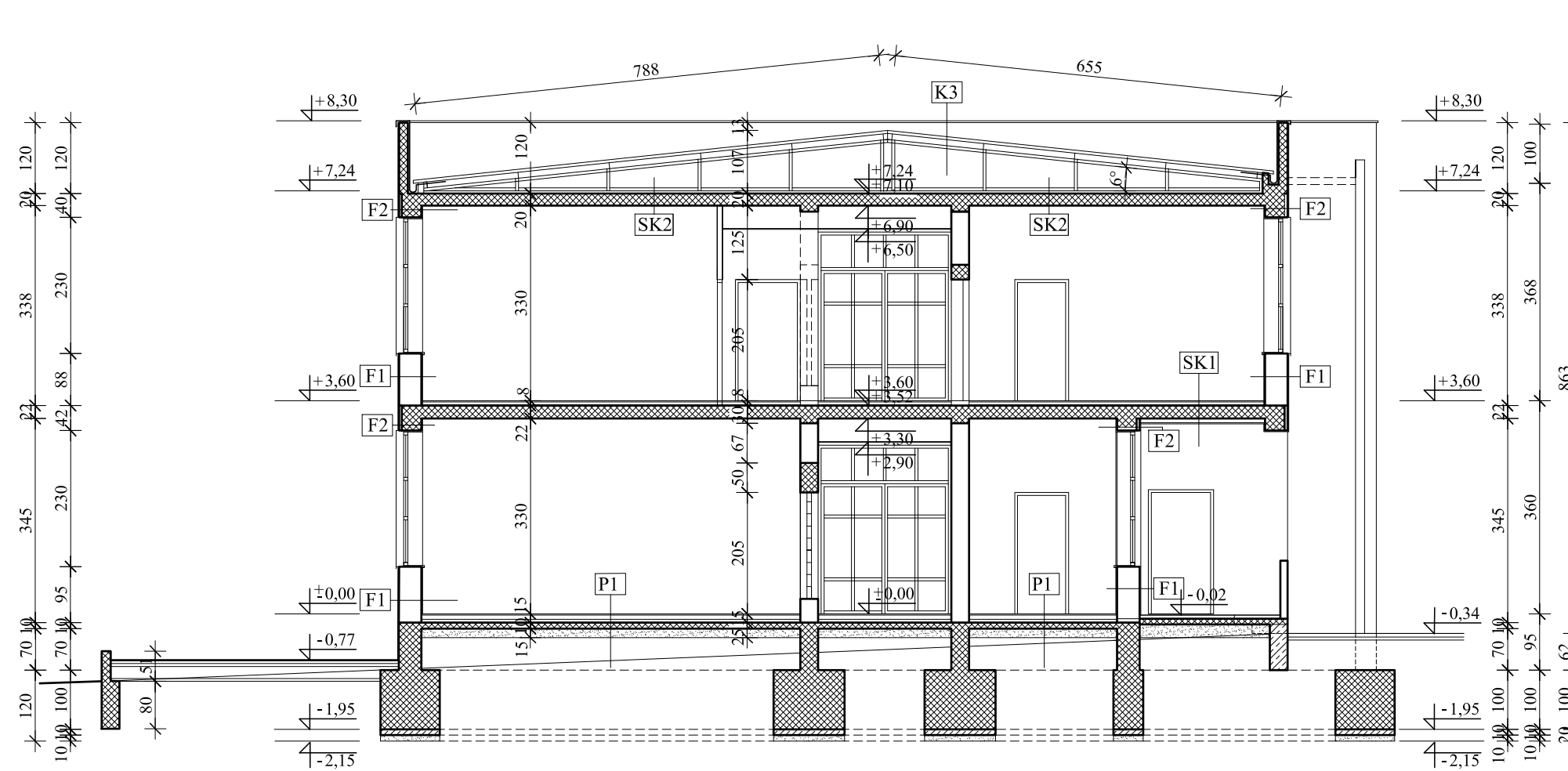

K3

- rebrast poc.boj. lim d=0,6 mm 5,3 cm
- sekundarni nosač
- čel. rešetk. nosač
- ventilirani tavanski prostor

SK2

- ventilirani tavanski prostor
- cem. estrih 4,0 cm.
- PE folija 0,1 mm
- ekspandirani polistiren 10,0 cm,
- AB ploča 20,0 cm
- žbuka 2,0 cm

F1

- produžna žbuka 2,0 cm.
- blok cigla Porotherm S P+E 38,0 cm.
- produžna žbuka 2,0 mm
- završna obrada pročelja

F2

- produžna žbuka 2,0 cm.
- AB stup 30,0 cm.
- kombi ploča Drvoterm 5,0 mm
- produžna žbuka 2,0 cm
- završna obrada pročelja

P1

- parket (ker. ploč.) 2,2 cm.
- AC estrih plivajući 6,0 cm.
- PE folija 0,1 mm
- EPS 5,0 cm,
- elastificirani EPS 1,0 cm,
- hidroizolacija 0,8 cm.
- AB ploča 10,0 cm
- tampon 15,0 cm

SK1

- parket 2,2 cm.
- AC estrih plivajući 4,0 cm.
- PE folija 0,1 mm
- EEPS (1+1) 2,0 cm,
- AB ploča 22,0 cm
- kombi ploča Drvoterm 10,0 cm
- žbuka 2,0 cm



"dging"

DRUŠTVO ZA PROJEKTIRANJE,
INŽENJERING I USLUGE DARUVAR

PROJEKTANT ARHITEKTURE:
Dragica Knežević, dipl.ing.arh.

PROJEKTANT UŠTEDE TOPLINSKE
ENERGIJE I TOLINSKE ZAŠTITE:
Mladen Knežević, mag.ing.aedif.

INVESTITOR :
OSNOVNA ŠKOLA VLADIMIRA NAZORA
Darugar, Gajeva br. 24

ZGRADA / LOKACIJA :
OSNOVNA ŠKOLA Vladimira Nazora PŠ Frankopanska 80
P+1 i ŠKOLSKO - SPORTSKA DVORANA
DARUVAR, Frankopanska 80, k.č.br.1567, k.o. Darugar

FAZA PROJEKTA :
GLAVNI PROJEKT - POBOLJŠANJE
ENERGETSKIH SVOJSTAVA ZGRADE

NACRT / SADRŽAJ I MJERILO: 1: 100
PESJEK A-A - ŠKOLA - postojeće stanje

T.D.	Z.O.P.	DATUM :	LIST :
60/17	PŠ-DA	10/ 17	3.4.

PRESJEK B-B - ŠKOLA 1:100
-POSTOJEĆE STANJE

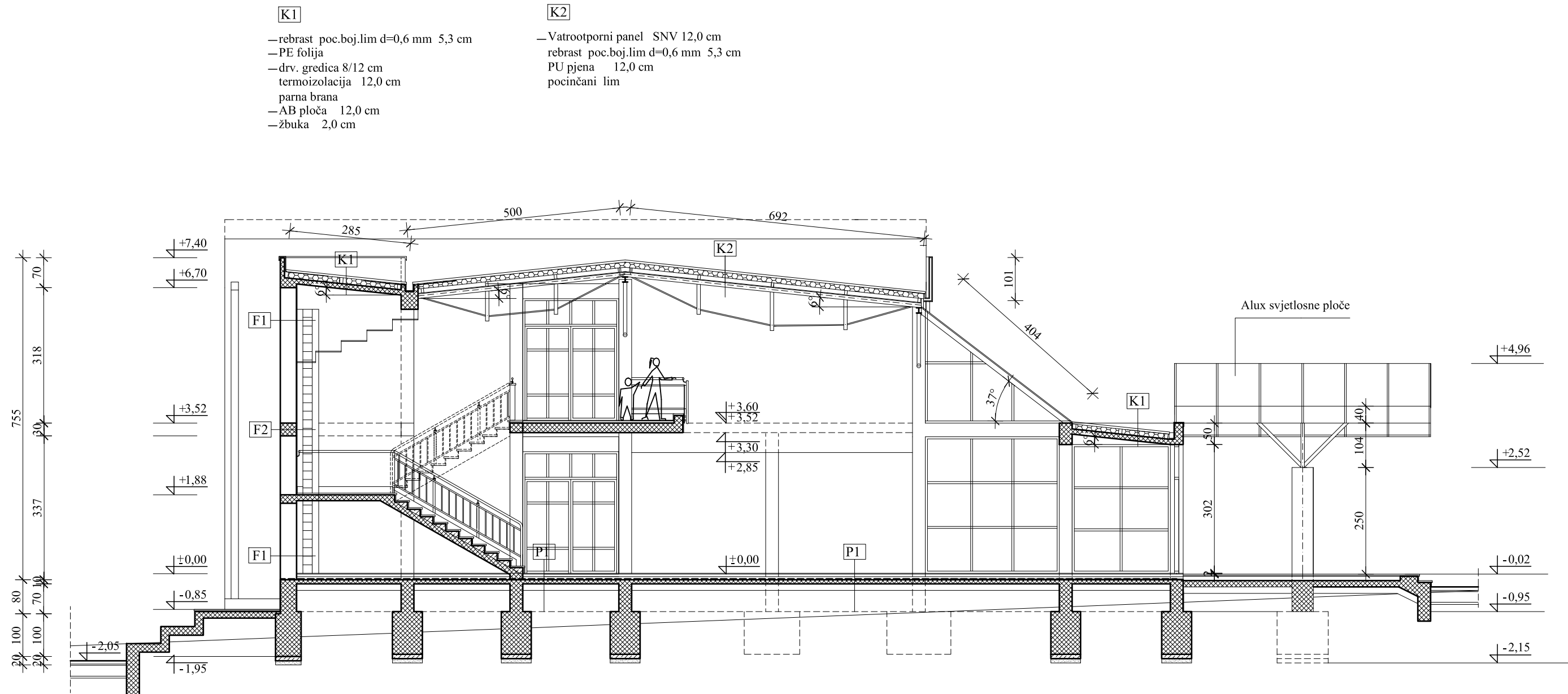

- K1**
- rebrast poc.boj.lim d=0,6 mm 5,3 cm
 - PE folija
 - drv. gredica 8/12 cm
 - termoizolacija 12,0 cm
 - parna brana
 - AB ploča 12,0 cm
 - žbuka 2,0 cm

- K2**
- Vatrootporni panel SNV 12,0 cm
 - rebrast poc.boj.lim d=0,6 mm 5,3 cm
 - PU pjena 12,0 cm
 - pocinčani lim

- P1**
- kamene ploče u cem. mortu 4,0 cm.
 - AC estrih plivajući 4,0 cm.
 - PE folija 0,1 mm
 - EPS 5,0 cm,
 - elastificirani EPS 1,0 cm,
 - hidroizolacija 0,8 cm.
 - AB ploča 10,0 cm
 - tampon 15,0 cm

- F1**
- produžna žbuka 2,0 cm.
 - blok cigla Porotherm S P+E 38,0 cm.
 - produžna žbuka 2,0 mm
 - završna obrada pročelja

- F2**
- produžna žbuka 2,0 cm.
 - AB stup 30,0 cm.
 - kombi ploča Drvoterm 5,0 mm
 - produžna žbuka 2,0 cm
 - završna obrada pročelja

DRAGICA KNEŽEVIĆ
dipl.ing.arch.
OVLAŠTENA ARHITEKTICA
A 1368

Hrvatska Komora Inženjera Građevinarstva
Mladen Knežević
mag.ing.aedif.
Ovlašteni inženjer građevinarstva
G 4593

"ding"
DRUŠTVO ZA PROJEKTIRANJE,
INŽENJERING I USLUGE DARUVAR

PROJEKTANT ARHITEKTURE:
Dragica Knežević, dipl.ing.arch.

PROJEKTANT UŠTEDE TOPLINSKE
ENERGIJE I TOLINSKE ZAŠTITE:
Mladen Knežević, mag.ing.aedif.

INVESTITOR :
OSNOVNA ŠKOLA VLADIMIRA NAZORA
Darugar, Gajeva br. 24

ZGRADA / LOKACIJA :
OSNOVNA ŠKOLA Vladimira Nazora PŠ Frankopanska 80
P+1 i ŠKOLSKO - SPORTSKA DVORANA
DARUVAR, Frankopanska 80, k.č.br.1567, k.o. Darugar

FAZA PROJEKTA :
GLAVNI PROJEKT - POBOLJŠANJE
ENERGETSKIH SVOJSTAVA ZGRADE

NACRT / SADRŽAJ I MJERILO: 1: 100
PESJEK B-B - ŠKOLA - postojeće stanje

T.D.	Z.O.P.	DATUM :	LIST :
60/17	PŠ-DA	10/ 17	3.5.

PRESJEK C-C - ŠKOLA 1:100
-POSTOJEĆE STANJE

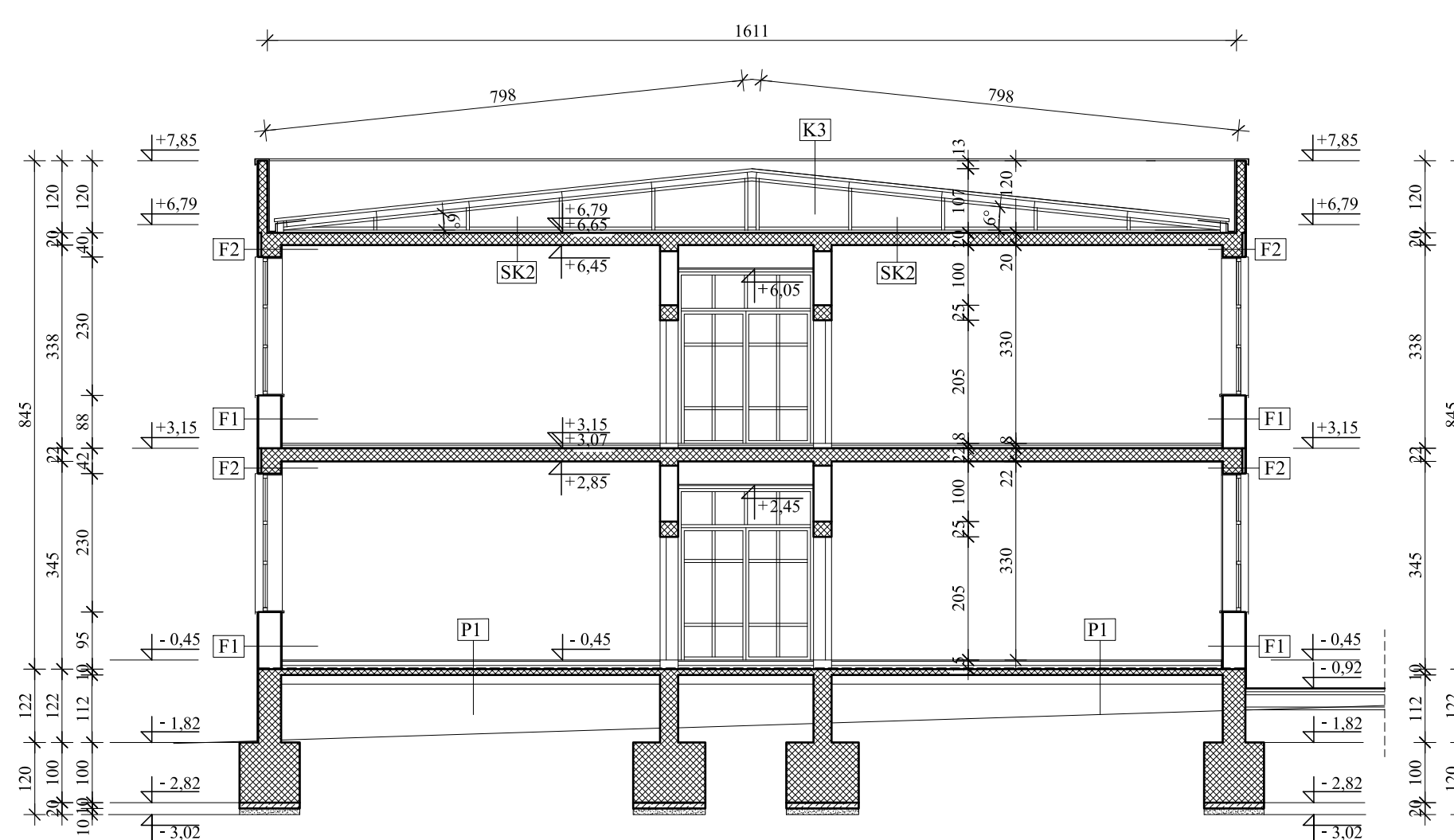

- K3**
- rebrast poc.boj. lim d=0,6 mm 5,3 cm
 - sekundarni nosač
 - čel. rešetk. nosač
 - ventilirani tavanski prostor

- SK2**
- ventilirani tavanski prostor
 - cem. estrih 4,0 cm.
 - PE folija 0,1 mm
 - ekspandirani polistiren 10,0 cm,
 - AB ploča 20,0 cm
 - žbuka 2,0 cm

- F1**
- produžna žbuka 2,0 cm.
 - blok cigla Porotherm S P+E 38,0 cm.
 - produžna žbuka 2,0 mm
 - završna obrada pročelja

- F2**
- produžna žbuka 2,0 cm.
 - AB stup 30,0 cm.
 - kombi ploča Drvoterm 5,0 mm
 - produžna žbuka 2,0 cm
 - završna obrada pročelja

- P1**
- parket (kam. ploče) 2,2-4,0 cm.
 - AC estrih plivajući 6,0 cm.
 - PE folija 0,1 mm
 - EPS 5,0 cm,
 - elastificirani EPS 1,0 cm,
 - hidroizolacija 0,8 cm.
 - AB ploča 10,0 cm
 - tampon 15,0 cm



	INVESTITOR : OSNOVNA ŠKOLA VLADIMIRA NAZORA Daruvar, Gajeva br. 24			
	ZGRADA / LOKACIJA : OSNOVNA ŠKOLA Vladimira Nazora PŠ Frankopanska 80 P+1 i ŠKOLSKO - SPORTSKA DVORANA DARUVAR, Frankopanska 80, k.č.br.1567, k.o. Daruvar			
PROJEKTANT ARHITEKTURE: Dragica Knežević, dipl.ing.arch.		FAZA PROJEKTA : GLAVNI PROJEKT - POBOLJŠANJE ENERGETSKIH SVOJSTAVA ZGRADE		
PROJEKTANT UŠTEDE TOPLINSKE ENERGIJE I TOLINSKE ZAŠTITE : Mladen Knežević, mag.ing.aedif.		NACRT / SADRŽAJ I MJERILO: 1: 100 PESJEK C-C - ŠKOLA - postojeće stanje		
T.D.	Z.O.P.	DATUM :	LIST :	
60/17	PŠ-DA	10/ 17	3.6.	

JUŽNO PROČELJE - ŠKOLA 1:100
 -POSTOJEĆE STANJE

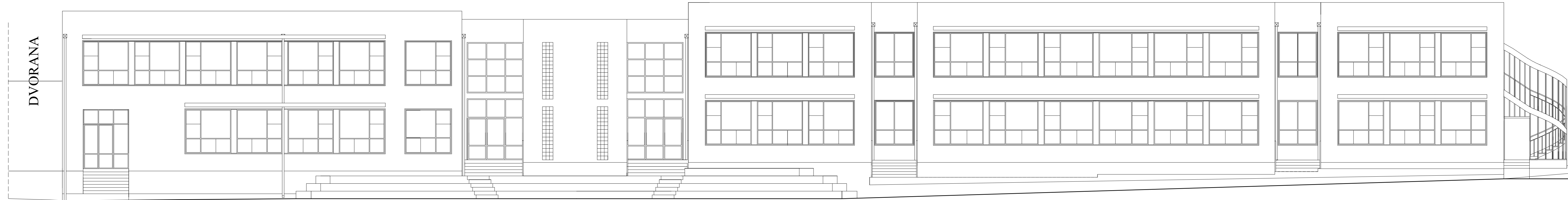

DVORANA



"dging" DRUŠTVO ZA PROJEKTIRANJE, INŽENJERING I USLUGE DARUVAR		INVESTITOR : OSNOVNA ŠKOLA VLADIMIRA NAZORA Daruvar, Gajeva br. 24	
PROJEKTANT ARHITEKTA : Dragica Knežević, dipl.ing.arh.		ZGRADA / LOKACIJA : OSNOVNA ŠKOLA Vladimira Nazora PŠ Frankopanska 80 P+1 ŠKOLSKO - SPORTSKA DVORANA DARUVAR, Frankopanska 80, k.č.br.1567, k.o. Daruvar	
PROJEKTANT UŠTEDE TOPLOTNSKE ENERGIJE I TOLINSKE ZAŠTITE : Mladen Knežević, mag.ing.ost.		FAZA PROJEKTA : GLAVNI PROJEKT - POBOLJŠANJE ENERGETSKIH SVOJSTAVA ZGRADE NACRT / SADRŽAJ I MJERILO: 1:100 JUŽNO PROČELJE - ŠKOLA - postojeće stanje	
T.D.	Z.O.P.	DATUM :	LIST :
60/17	PŠ-DA	10/ 17	3.7.

SJEVERNO PROČELJE - ŠKOLA 1:100
-POSTOJEĆE STANJE

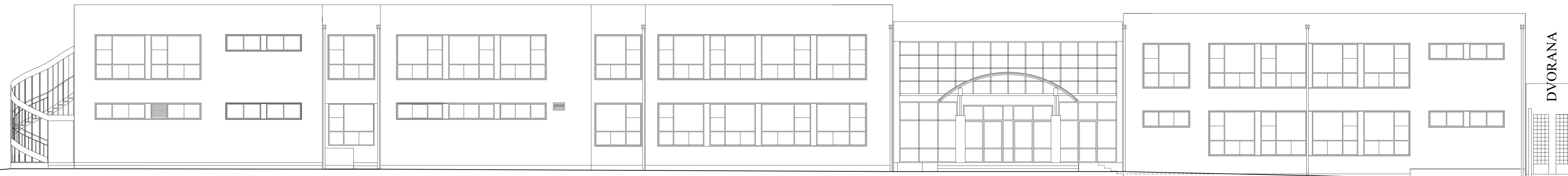

DVORANA

 <p>DRUŠTVO ZA PROJEKTIRANJE, INŽENJERING I USLUGE DARUVAR</p>	INVESTITOR : OSNOVNA ŠKOLA VLADIMIRA NAZORA Darugar, Gajeva br. 24			
	ZGRADA / LOKACIJA : OSNOVNA ŠKOLA Vladimira Nazora PŠ Frankopanska 80 P+1 i ŠKOLSKO - SPORTSKA DVORANA DARUVAR, Frankopanska 80, k.č.br.1567, k.o. Darugar			
PROJEKTANT ARHITEKTURA : Dragica Knežević, dipl.ing.arh.	FAZA PROJEKTA : GLAVNI PROJEKT - POBOLJŠANJE ENERGETSKIH SVOJSTAVA ZGRADE			
PROJEKTANT USTEDE TOPLINSKE ENERGIJE I TOLINSKE ZAŠTITE : Mladen Knežević, mag.ing.acif.	NACRT / SADRŽAJ I MJERILO: 1:100 SJEVERNO PROČELJE - ŠKOLA - postojeće stanje			
T.D.	Z.O.P.	DATUM :	LIST :	
60/17	PŠ-DA	10/17	3.8.	



ISTOČNO PROČELJE - ŠKOLA 1:100
-POSTOJEĆE STANJE

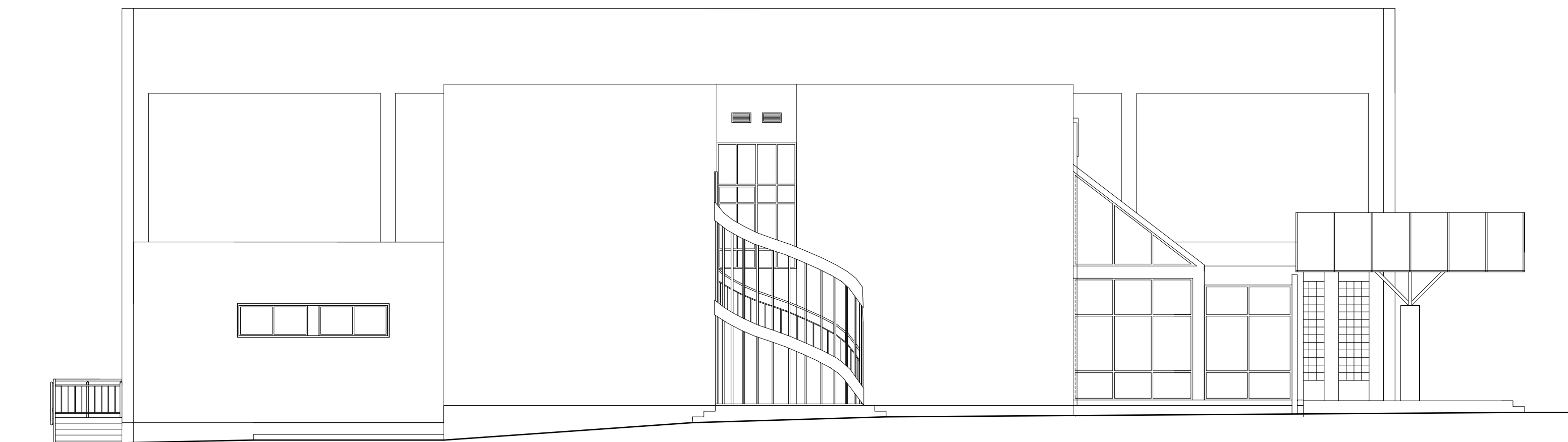

"ding" DRUŠTVO ZA PROJEKTIRANJE, INŽENJERING I USLUGE DARUVAR	INVESTITOR : OSNOVNA ŠKOLA VLADIMIRA NAZORA Daruvar, Gajeva br. 24			
	ZGRADA / LOKACIJA : OSNOVNA ŠKOLA Vladimira Nazora PŠ Frankopanska 80 P+1 i ŠKOLSKO - SPORTSKA DVORANA DARUVAR, Frankopanska 80, k.č.br.1567, k.o. Daruvar			
PROJEKTANT ARHITEKTURE: Dragica Knežević, dipl.ing.arh.	FAZA PROJEKTA : GLAVNI PROJEKT - POBOLJŠANJE ENERGETSKIH SVOJSTAVA ZGRADE			
PROJEKTANT UŠTEDE TOPLINSKE ENERGIJE I TOLINSKE ZAŠTITE : Mladen Knežević, mag.ing.aedif.	NACRT / SADRŽAJ I MJERILO: 1: 100 ISTOČNO PROČELJE - ŠKOLA - postojeće stanje			
	T.D.	Z.O.P.	DATUM :	LIST :
	60/17	PŠ-DA	10/17	3.9.

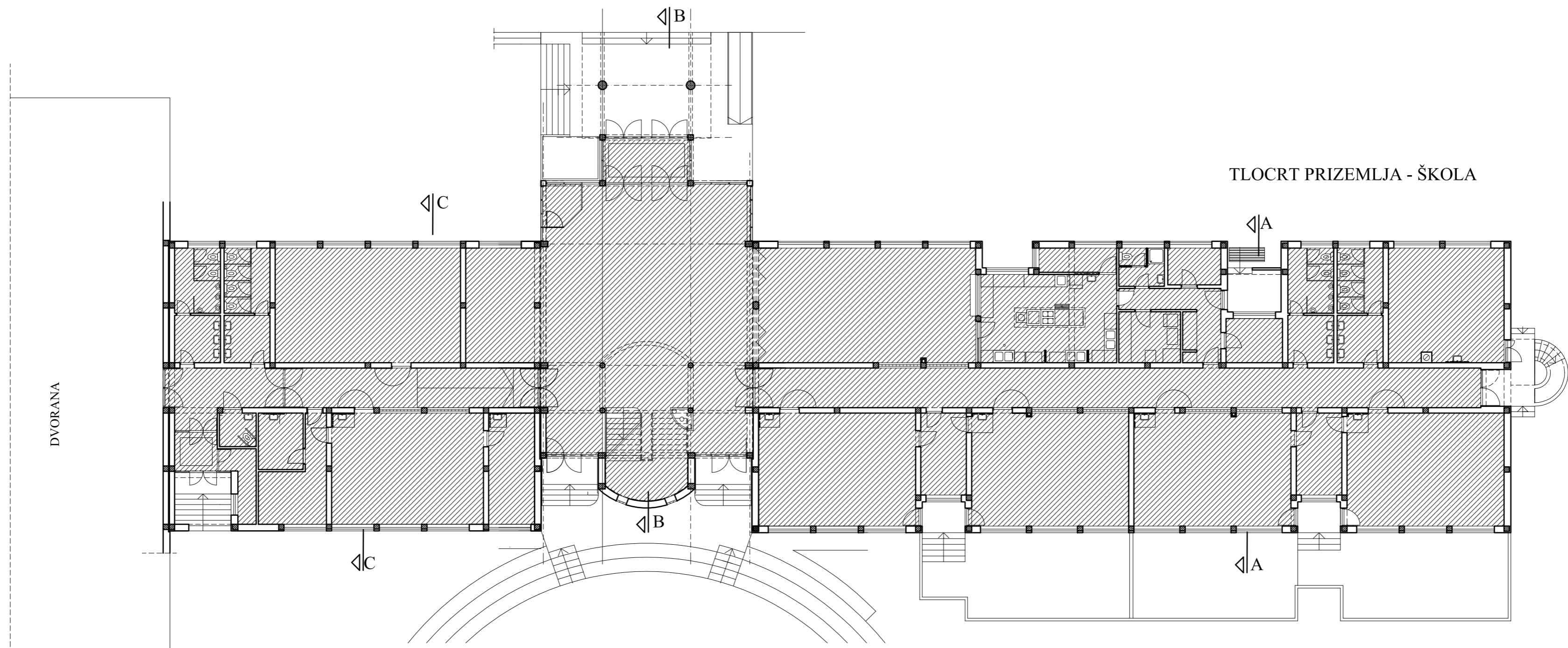

TLOCRT PRIZEMLJA - ŠKOLA

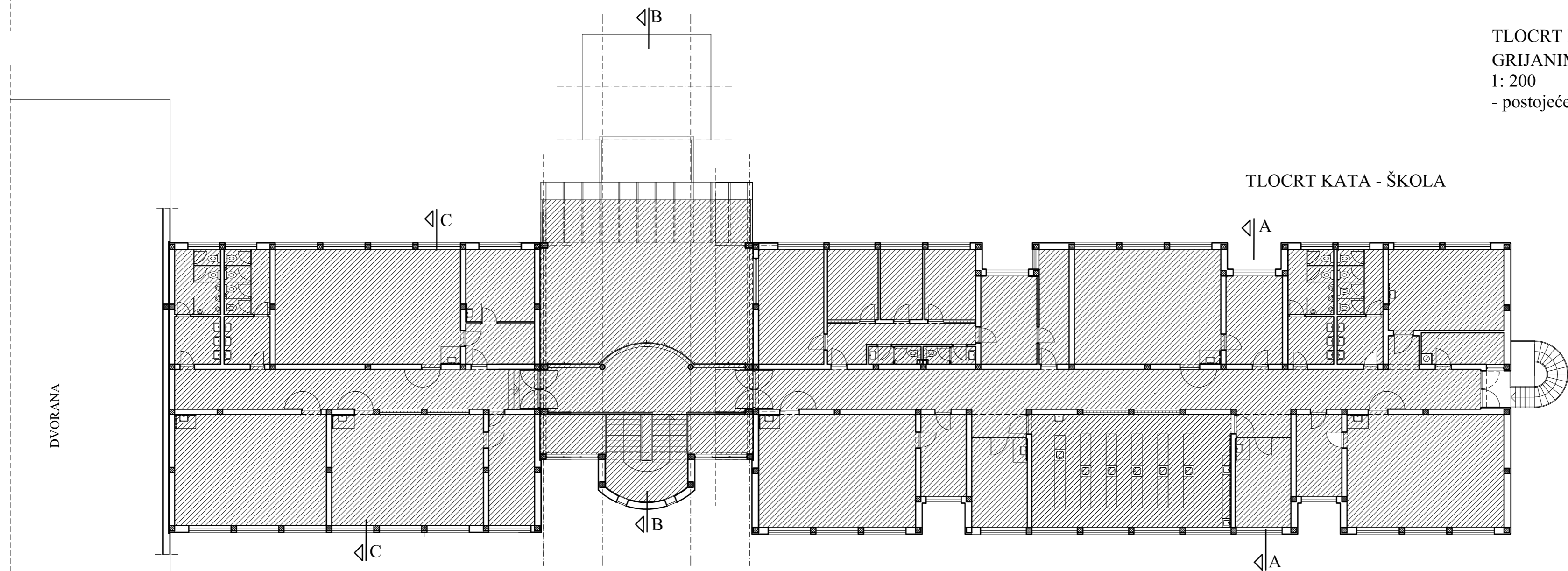

TLOCRT PRIZEMLJA I 1. KATA SA
GRIJANIM I NEGRIJANIM POVRŠINAMA
1: 200
- postojeće stanje

TLOCRT KATA - ŠKOLA

 grijani prostor



	INVESTITOR : OSNOVNA ŠKOLA VLADIMIRA NAZORA Daruvar, Gajeva br. 24		
	ZGRADA / LOKACIJA : OSNOVNA ŠKOLA Vladimira Nazora PŠ Frankopanska 80 P+1 i SKOLSKO - SPORTSKA DVORANA DARUVAR, Frankopanska 80, k.č.br.1567, k.o. Daruvar		
PROJEKTANT ARHITEKTURA : Dragica Knežević, dipl.ing.arh.	FAZA PROJEKTA : GLAVNI PROJEKT - POBOLJŠANJE ENERGETSKIH SVOJSTAVA ZGRADE		
PROJEKTANT UŠTEDE TOPLINSKE ENERGIJE I TOLINSKE ZAŠTITE : Mladen Knežević, mag.ing.arh.	NACRT / SADRŽAJ I MJERILO: 1: 200 TLOCRT PRIZEMLJA I 1. KATA SA GRIJANIM POVRŠINAMA - ŠKOLA - postojeće stanje		
T.D.	Z.O.P.	DATUM :	LIST :
60/17	PŠ-DA	10/ 17	3.10.

PRESJEK A-A, B-B I C-C
 1: 200 SAGRIJANIM I NEGRIJANIM
 POVRŠINAMA
 - postojeće stanje

PRESJEK A-A - ŠKOLA

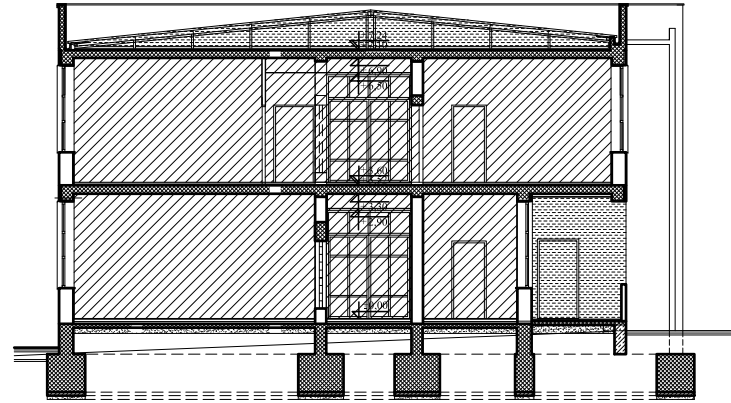

PRESJEK B-B - ŠKOLA

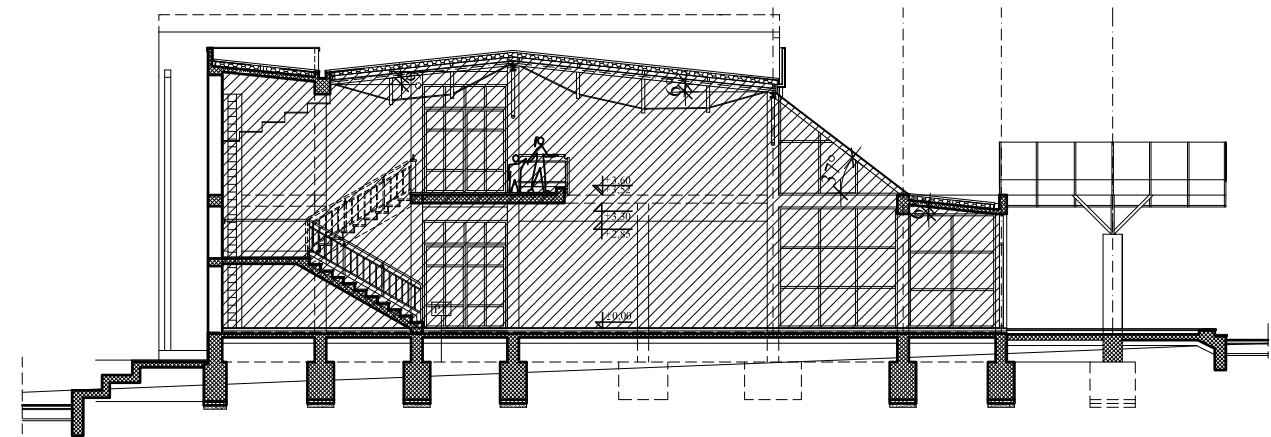

PRESJEK C-C - ŠKOLA

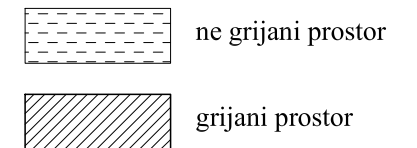
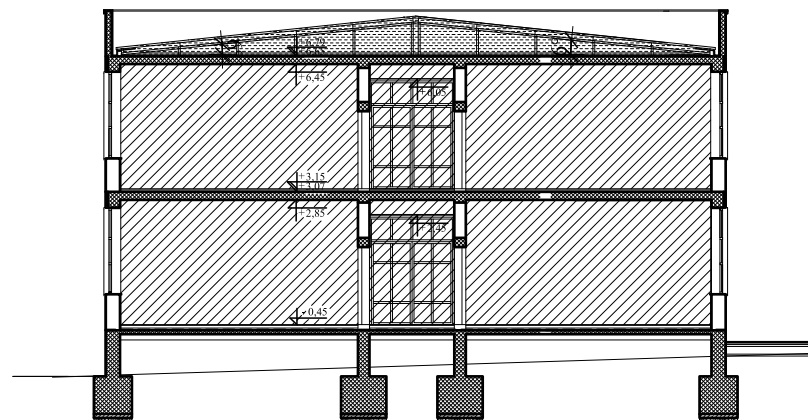

 DRUŠTVO ZA PROJEKTIRANJE, INŽENJERING I USLUGE DARUVAR	INVESTITOR : OSNOVNA ŠKOLA VLADIMIRA NAZORA Daruvar, Gajeva br. 24			
	ZGRADA / LOKACIJA : OSNOVNA ŠKOLA Vladimira Nazora PŠ Frankopanska 80 P+1 i ŠKOLSKO - SPORTSKA DVORANA DARUVAR, Frankopanska 80, k.č.br.1567, k.o. Daruvar			
PROJEKTANT ARHITEKTURE: Dragica Knežević, dipl.ing.arh.	FAZA PROJEKTA : GLAVNI PROJEKT - POBOLJŠANJE ENERGETSKIH SVOJSTAVA ZGRADE			
PROJEKTANT UŠTEDE TOPLINSKE ENERGIJE I TOLINSKE ZAŠTITE : Mladen Knežević, mag.ing.aed.	NACRT / SADRŽAJ I MJERILO: 1: 200 PRESJEK A-A, B-B I C-C SA GRIJANIM I NEGRIJANIM POVRŠINAMA - ŠKOLA - postojeće stanje			
	T.D.	Z.O.P.	DATUM :	LIST :
	60/17	PŠ-DA	10/ 17	3.11.



d.o.o. Daruvar
Ivana Zajca 5

Investitor: **Osnovna škola V. Nazora, Daruvar, Lj. Gaja 24**

T.D.: 60/17

Građevina: **O. Š. V. N. Područna škola Frankopanska 80**

P+1 i školsko-sportska dvorana

151/154

Izrađeno: listopad 2017.

Lokacija: **Daruvar, K. Frankopana 80, k.č.br. 1567 k.o. Daruvar**

POSTOJEĆE STANJE DVORANA

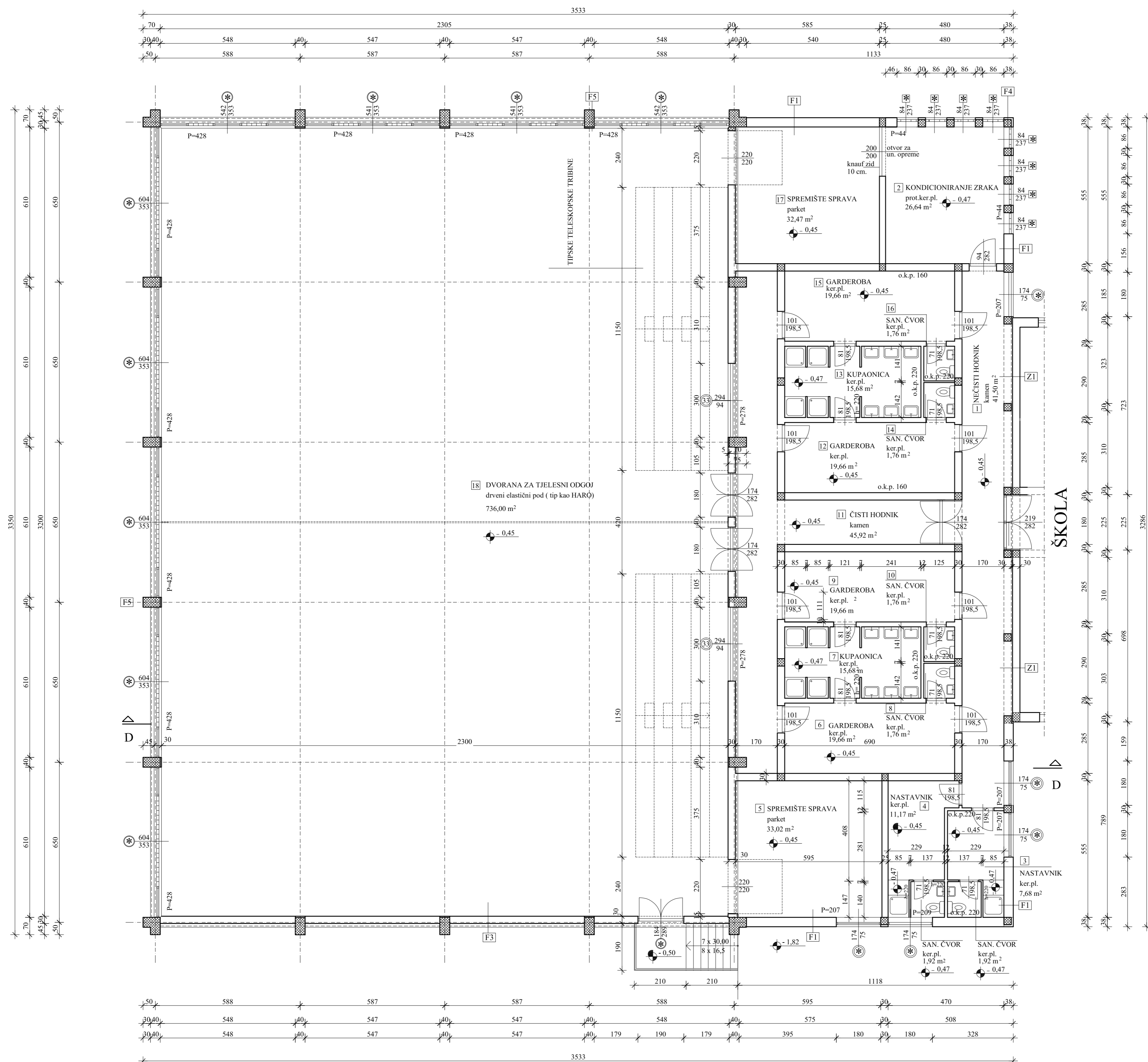

VANJSKI ZID

- [F1]**
 - produžna žbuka 2,0 cm.
 - blok cigla Porotherm S P+E 38,0 cm.
 - produžna žbuka 2,0 cm
 - završna obrada pročelja
- [F4]**
 - produžna žbuka 2,0 cm.
 - AB stup 30,5 cm.
 - kombi ploča Drvoterm 7,5 cm
 - produžna žbuka 2,0 cm
 - završna obrada pročelja
- [F5]**
 - AL lim
 - kombi ploča Drvoterm 5,0 cm
 - AB stup 70,0 cm.
- [F3]**
 - isospan blok S307 30,0 cm.
 - produžna žbuka 2,0 cm
 - završna obrada pročelja
- [Z1]**
 - produžna žbuka 2,0 cm.
 - blok cigla Porotherm 20 S P+E 30,0 cm.
 - produžna žbuka 2,0 cm.

TLOCRT PRIZEMLJA - DVORANA 1:100
- POSTOJEĆE STANJE

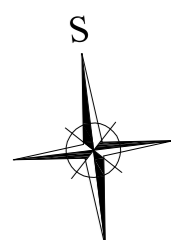

LEGENDA:

PRIZEMLJE	
1. Nečisti hodnik	41,50 m ²
2. Kondicioniranje zraka	26,64 m ²
3. Nastavnik sa sa. čvorom (7,68+1,92)	9,60 m ²
4. Nastavnik sa san. čvorom (11,17+1,92)	13,09 m ²
5. Spremište sprava	33,02 m ²
6. Garderoba	19,66 m ²
7. Kupaonica	15,68 m ²
8. Sanitarni čvor	1,76 m ²
9. Garderoba	19,66 m ²
10. Sanitarni čvor	1,76 m ²
11. Čisti hodnik	45,92 m ²
12. Garderoba	19,66 m ²
13. Kupaonica	15,68 m ²
14. Sanitarni čvor	1,76 m ²
15. Garderoba	19,66 m ²
16. Sanitarni čvor	1,76 m ²
17. Spremište sprava	32,47 m ²
18. Dvorana za tjelesni odgoj	736,00 m ²
UKUPNO neto površina prostora:	1.055,28 m²
UKUPNO površina grijanog prostora:	319,28+736,00+9,82+4,2 = 2.040,12 m²
GRADEVINSKA (bruto) POVRŠINA:	1.142,90 m²

⊗ - ZAMJENA POSTOJEĆE STOLARIJE

± 0,00 = 162,90 m.n.m.
- 0,45 = 162,45 m.n.m.



investing DRUŠTVO ZA PROJEKTIRANJE, INŽENJERING I USLUGE DARUVAR Ovlaštena arhitekta	INVESTITOR : OSNOVNA ŠKOLA VLADIMIRA NAZORA Daruvar, Gajeva br. 24
	ZGRADA / LOKACIJA : OSNOVNA ŠKOLA Vladimira Nazora PŠ Frankopanska 80 P+1 ŠKOLSKO - SPORTSKA DVORANA DARUVAR, Frankopanska 80, k.o.br.1507, k.o. Daruvar
PROJEKTANT ARHITEKTURA: Dragica Knežević, dipl.ing. arh.	Faza projekta: GLAVNI PROJEKT - POBOLJŠANJE ENERGETSKIH SVOJSTAVA ZGRADE
PROJEKTANT USTUDE TOPLINSKE ENERGIJE I TOLINSKE ZAŠTITE: Mladen Knežević, mag.ing. arh.	NACRT / SADRŽAJ I MJERILO: 1: 100 TLOCRT PRIZEMLJA - DVORANA - postojeće stanje
T.D. : 60/17	Z.O.P. : PŠ-DA
DATUM : 10/ 17	LIST : 3.12.

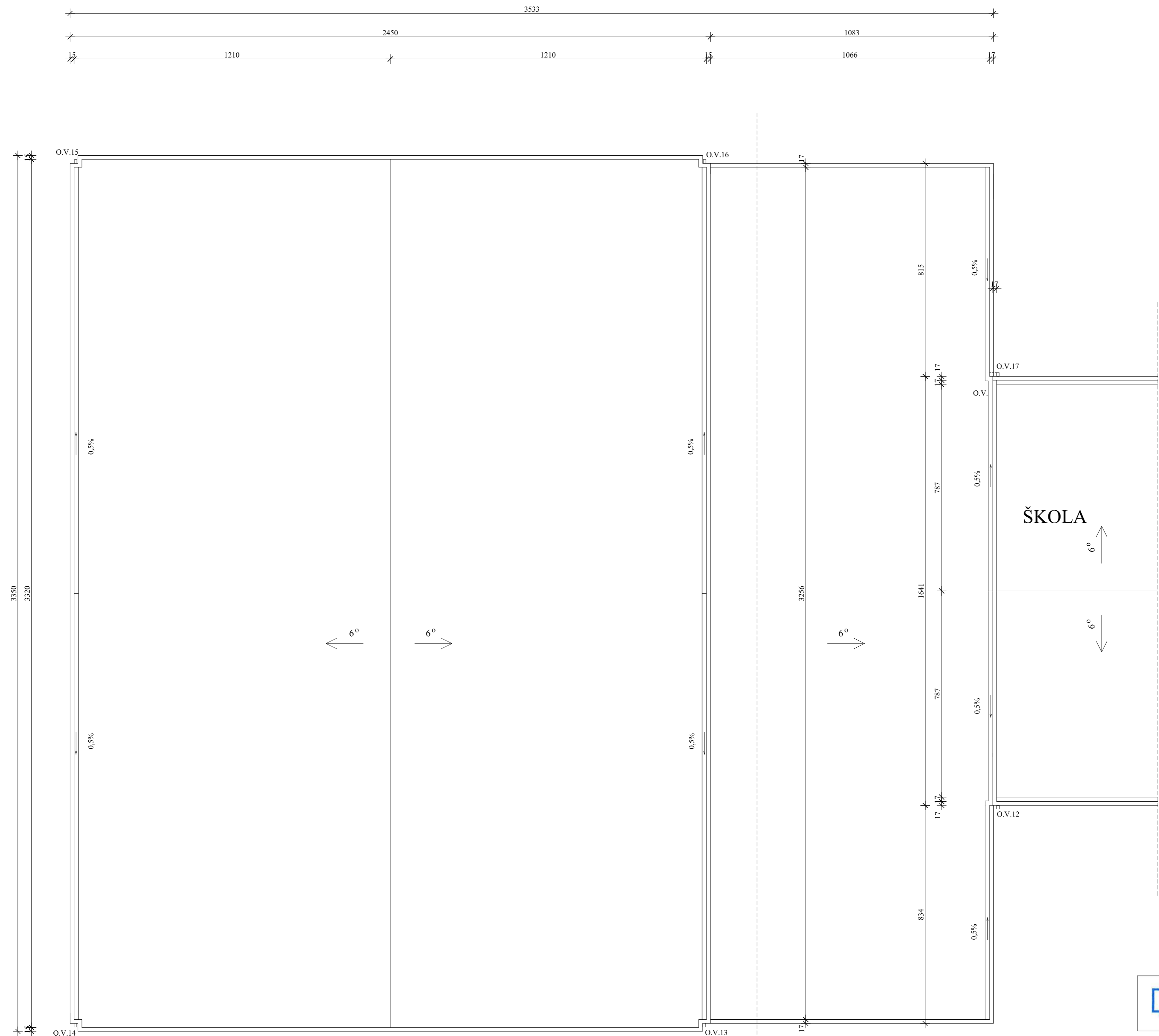

TLOCRT KROVNIH PLOHA - DVORANA 1:100
- POSTOJEĆE STANJE

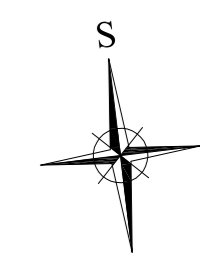

DRAGICA KNEŽEVIĆ
dipl.ing.arh.
Ovlaštena arhitektica
A 1368

Mladen Knežević
mag.ing.enerģ.
Ovlaštena inženjer građevinarstva
G 4593

"dging" DRUŠTVO ZA PROJEKTIRANJE, INŽENJERING I USLUGE DARUVAR	INVESTITOR : OSNOVNA ŠKOLA VLADIMIRA NAZORA Daruvar, Gajeva br. 24		
	ZGRADA / LOKACIJA : OSNOVNA ŠKOLA Vladimira Nazora PŠ Frankopanska 80 P+1 ŠKOLSKO - SPORTSKA DVORANA DARUVAR, Frankopanska 80, k.č.br.1567, L.o. Daruvar		
PROJEKTANT ARHITEKTURA : Dragica Knežević, dipl.ing.arh.	FAZA PROJEKTA : GLAVNI PROJEKT - POBOLJŠANJE ENERGETSKIH SVOJSTAVA ZGRADE		
PROJEKTANT USTEDE TOPLOTNE ENERGIJE I TOLINSKE ZAŠTITE : Mladen Knežević, mag.ing.enerģ.	NACRT / SADRŽAJ I MJERILO : 1: 100 Tlocrt krovnih ploha - DVORANA - postojeće stanje		
T.D.	Z.O.P.	DATUM :	LIST :
60/17	PŠ-DA	10/ 17	3.13.

PRESJEK D-D - DVORANA 1:100
- POSTOJEĆE STANJE

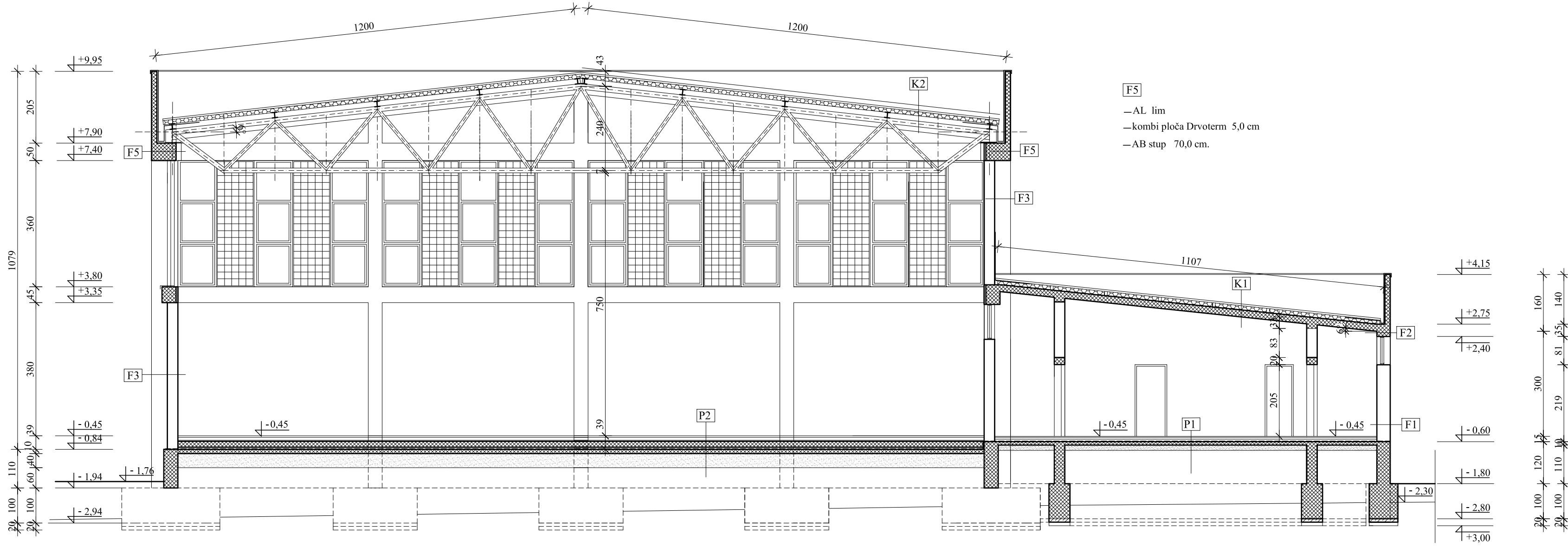

K2
—Vatrootporni panel SNV 12,0 cm
rebrast AL. lim d=0,6 mm 5,3 cm
PU pjena 12,0 cm
pocinčani bojeni lim

K1
—rebrast poc.boj.lim d=0,6 mm 5,3 cm
—PE folija
—drv. gredica 8/12 cm
termoizolacija 12,0 cm
parna brana
—AB ploča 20,0 cm
—žbuka 2,0 cm

P1
—ker. pločice u cem. mortu 3,0 cm.
—AC estrih plivajući 5,0 cm.
—PE folija 0,1 mm
—ekspandirani polistiren 5,0 cm,
—elastificirani EPS 1,0 cm,
—hidroizolacija 0,8 cm.
—AB ploča 10,0 cm
—tampon 15,0 cm

P2
—sportski pod tip HARO 4,0 cm.
—alu lamele 0,6 mm
—toplinska izolacija stiropor 8,0 cm.
—AB ploča 20,0 cm
—zaštitni sloj betona 5,0 cm
—PE folija
—hidroizolacija
—podložni beton 10,0 cm
—tampon 40,0 cm

F1
—produžna žbuka 2,0 cm.
—blok cigla Porotherm S P+E 38,0 cm.
—produžna žbuka 2,0 cm
—završna obrada pročelja

F2
—produžna žbuka 2,0 cm.
—AB stup 30,0 cm.
—kombi ploča Drvoterm 5,0 mm
—produžna žbuka 2,0 cm
—završna obrada pročelja

F3
—isoplan blok S30/7 30,0 cm.
—produžna žbuka 2,0 cm
—završna obrada pročelja

F5
—AL lim
—kombi ploča Drvoterm 5,0 cm
—AB stup 70,0 cm.



<p>"ding" DRUŠTVO ZA PROJEKTIRANJE, INŽENJERING I USLUGE DARUVAR</p>		<p>INVESTITOR : OSNOVNA ŠKOLA VLADIMIRA NAZORA Darugar, Gajeva br. 24</p>	
<p>PROJEKTANT ARHITEKTURA: Dragica Knežević, dipl.ing.arh.</p>		<p>ZGRADA / LOKACIJA : OSNOVNA ŠKOLA Vladimira Nazora PŠ Frankopanska 80 P+1 i ŠKOLSKO - SPORTSKA DVORANA DARUVAR, Frankopanska 80, k.č.br.1567, k.o. Darugar</p>	
<p>PROJEKTANT UŠTEDE TOPLINSKE ENERGIJE I TOLINSKE ZAŠTITE : Mladen Knežević, mag.ing.aedif.</p>		<p>FAZA PROJEKTA : GLAVNI PROJEKT - POBOLJŠANJE ENERGETSKIH SVOJSTAVA ZGRADE</p>	
		<p>NACRT / SADRŽAJ I MJERILO: 1:100 PRESJEK D-D - DVORANA - postojeće stanje</p>	
T.D.	Z.O.P.	DATUM :	LIST :
60/17	PŠ-DA	10/ 17	3.14.

SJEVERNO PROČELJE - DVORANA 1:100
 -POSTOJEĆE STANJE

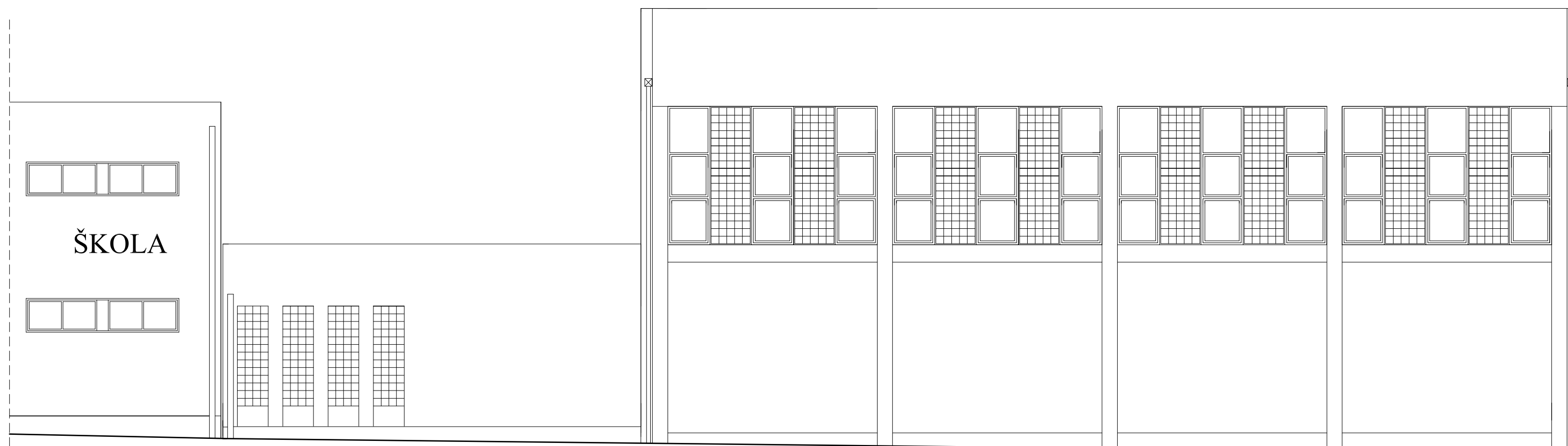

"dging" DRUŠTVO ZA PROJEKTIRANJE, INŽENJERING I USLUGE DARUVAR	INVESTITOR : OSNOVNA ŠKOLA VLADIMIRA NAZORA Daruvar, Gajeva br. 24			
	ZGRADA / LOKACIJA : OSNOVNA ŠKOLA Vladimira Nazora PŠ Frankopanska 80 P+1 i ŠKOLSKO - SPORTSKA DVORANA DARUVAR, Frankopanska 80, k.č.br.1567, k.o. Daruvar			
PROJEKTANT ARHITEKTURA: Dragica Knežević, dipl.ing.arh.	FAZA PROJEKTA : GLAVNI PROJEKT - POBOLJŠANJE ENERGETSKIH SVOJSTAVA ZGRADE			1: 100
PROJEKTANT UŠTEDE TOPLINSKE ENERGIJE I TOLINSKE ZAŠTITE : Mladen Knežević, mag.ing.aedif.	NACRT / SADRŽAJ I MJERILO:			SJEVERNO PROČELJE -DVORANA- postojeće stanje
	T.D.	Z.O.P.	DATUM :	LIST :
	60/17	PŠ-DA	10/ 17	3.15.

JUŽNO PROČELJE - DVORANA 1:100
-POSTOJEĆE STANJE

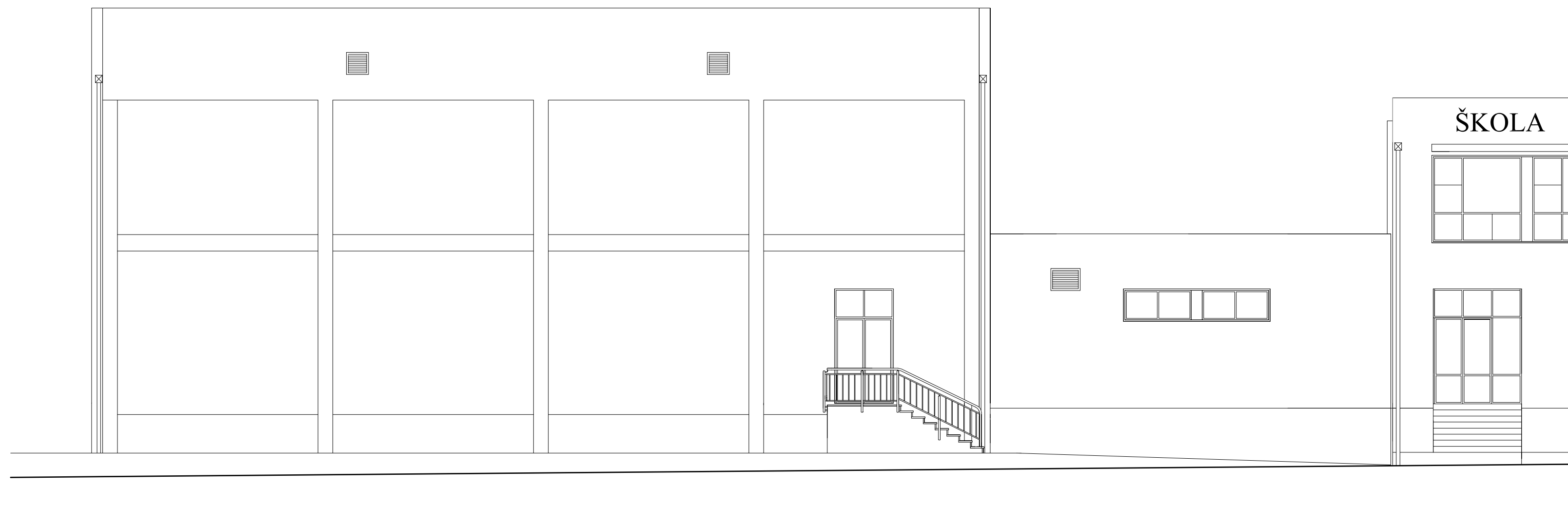

"ding" DRUŠTVO ZA PROJEKTIRANJE, INŽENJERING I USLUGE DARUVAR	INVESTITOR : OSNOVNA ŠKOLA VLADIMIRA NAZORA Daruvar, Gajeva br. 24			
	ZGRADA / LOKACIJA : OSNOVNA ŠKOLA Vladimira Nazora PŠ Frankopanska 80 P+1 i ŠKOLSKO - SPORTSKA DVORANA DARUVAR, Frankopanska 80, k.č.br.1567, k.o. Daruvar			
PROJEKTANT ARHITEKTURA : Dragica Knežević, dipl.ing.arh.	FAZA PROJEKTA : GLAVNI PROJEKT - POBOLJŠANJE ENERGETSKIH SVOJSTAVA ZGRADE			
PROJEKTANT UŠTEDE TOPLINSKE ENERGIJE I TOLINSKE ZAŠTITE : Mladen Knežević, mag.ing.aedif.	NACRT / SADRŽAJ I MJERILO: 1: 100 JUŽNO PROČELJE -DVORANA- postojeće stanje			
	T.D.	Z.O.P.	DATUM :	LIST :
	60/17	PŠ-DA	10/ 17	3.16.

ZAPADNO PROČELJE - DVORANA 1:100
-POSTOJEĆE STANJE

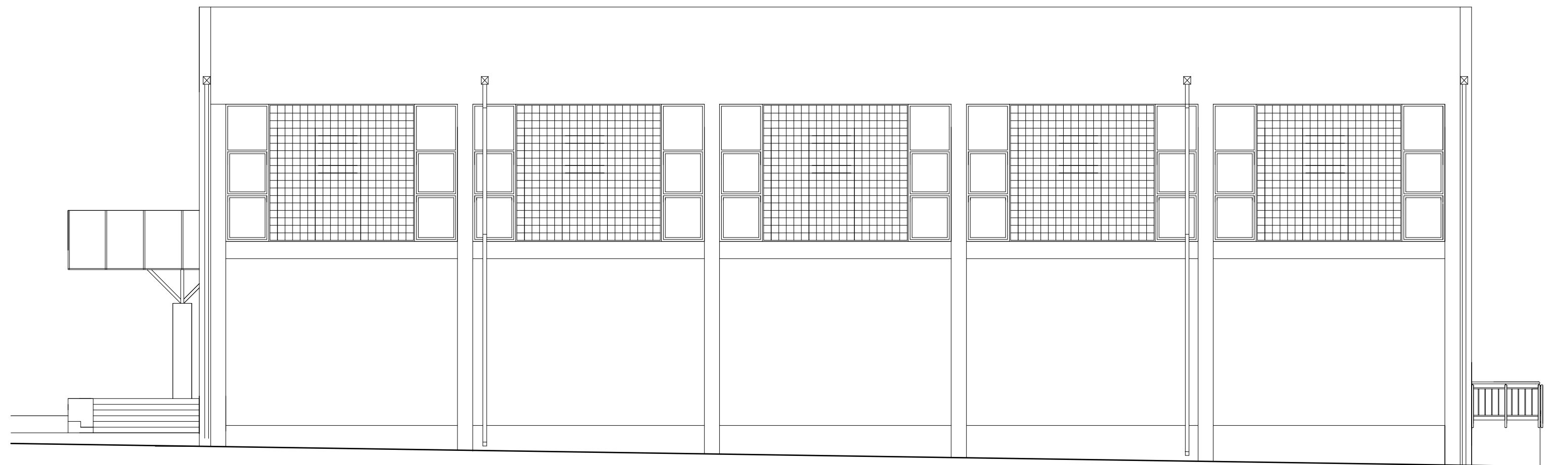

DRAGICA KNEŽEVIĆ
dipl.ing.arh.
OVLASŤENA ARHITEKTICA
A 1366

HRVATSKA KOMORA INŽENJERA GRAĐEVINARSTVA
Mladen Knežević
mag.ing.aedif.
Ovlaštenik inženjer građevinarstva
G 4593

"dging" DRUŠTVO ZA PROJEKTIRANJE, INŽENJERING I USLUGE DARUVAR	INVESTITOR : OSNOVNA ŠKOLA VLADIMIRA NAZORA Daruvar, Gajeva br. 24			
	ZGRADA / LOKACIJA : OSNOVNA ŠKOLA Vladimira Nazora PŠ Frankopanska 80 P+1 i ŠKOLSKO - SPORTSKA DVORANA DARUVAR, Frankopanska 80, k.č.br.1567, k.o. Daruvar			
PROJEKTANT ARHITEKTURA: Dragica Knežević, dipl.ing.arh.	FAZA PROJEKTA : GLAVNI PROJEKT - POBOLJŠANJE ENERGETSKIH SVOJSTAVA ZGRADE			
PROJEKTANT UŠTEDE TOPLINSKE ENERGIJE I TOLINSKE ZAŠTITE : Mladen Knežević, mag.ing.aedif.	NACRT / SADRŽAJ I MJERILO: 1: 100 ZAPADNO PROČELJE -DVORANA- postojeće stanje			
	T.D.	Z.O.P.	DATUM :	LIST :
	60/17	PŠ-DA	10/ 17	3.17.

TLOCRT PRIZEMLJA - DVORANA SA
 GRIJANIM POVRŠINAMA 1: 200
 - postojeće stanje

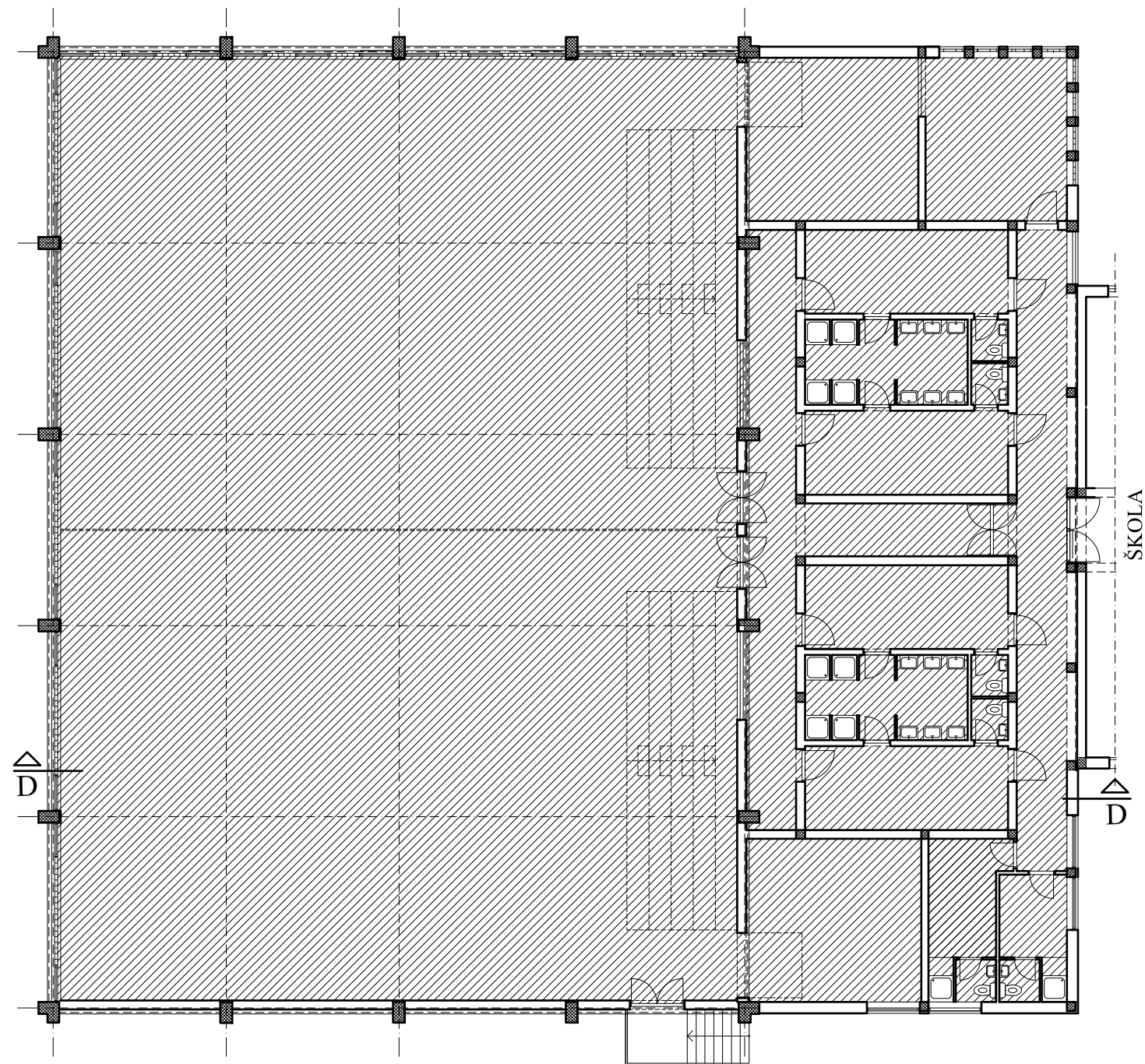

 grijani prostor



 DRUŠTVO ZA PROJEKTIRANJE, INŽENJERING I USLUGE DARUVAR	INVESTITOR : OSNOVNA ŠKOLA VLADIMIRA NAZORA Daruvar, Gajeva br. 24			
	ZGRADA / LOKACIJA : OSNOVNA ŠKOLA Vladimira Nazora PŠ Frankopanska 80 P+1 i ŠKOLSKO - SPORTSKA DVORANA DARUVAR, Frankopanska 80, k.č.br.1567, k.o. Daruvar			
PROJEKTANT ARHITEKTURE : Dragica Knežević, dipl.ing.arh.	FAZA PROJEKTA : GLAVNI PROJEKT - POBOLJŠANJE ENERGETSKIH SVOJSTAVA ZGRADE			
PROJEKTANT UŠTEDE TOPLINSKE ENERGIJE I TOLINSKE ZAŠTITE : Mladen Knežević, mag.ing.aedif.	NACRT / SADRŽAJ I MJERILO: 1: 200 TLOCRT PRIZEMLJA SA GRIJANIM POVRŠINAMA - ŠKOLA -postojeće stanje			
	T.D.	Z.O.P.	DATUM :	LIST :
	60/17	PŠ-DA	10/ 17	3.18.

DVORANA
 PRESJEK D-D SAGRIJANIM
 POVRŠINAMA 1:200
 - postojeće stanje

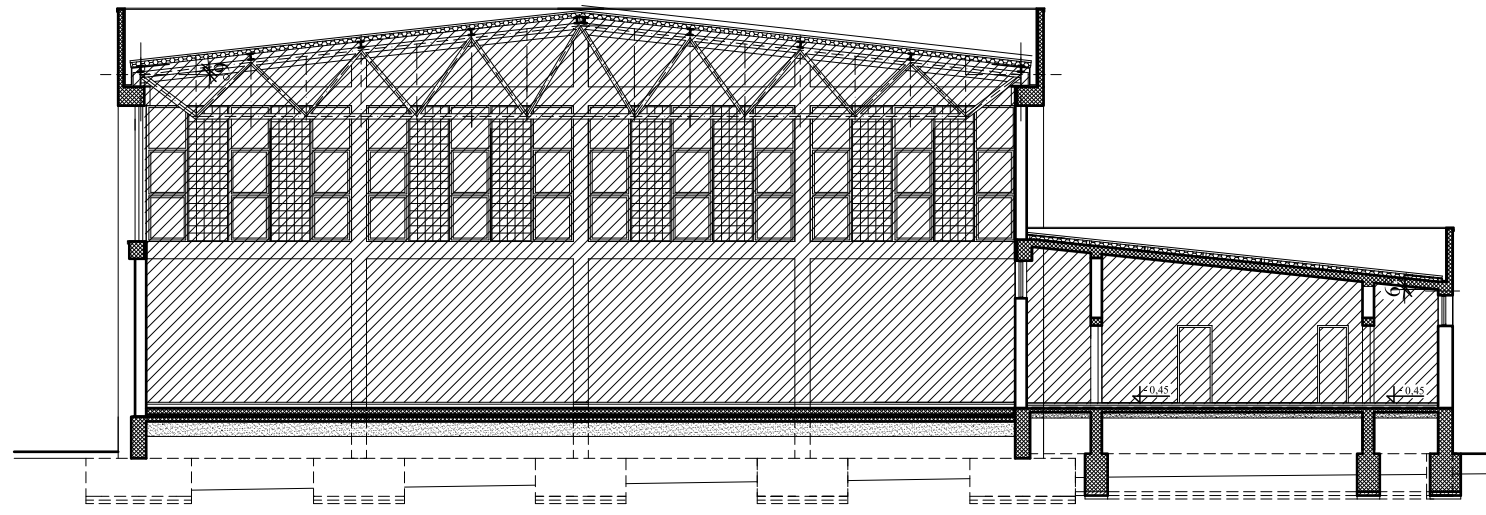

 grijani prostor



 DRUŠTVO ZA PROJEKTIRANJE, INŽENJERING I USLUGE DARUVAR	INVESTITOR : OSNOVNA ŠKOLA VLADIMIRA NAZORA Daruvar, Gajeva br. 24			
	ZGRADA / LOKACIJA : OSNOVNA ŠKOLA Vladimira Nazora PŠ Frankopanska 80 P+1 i ŠKOLSKO - SPORTSKA DVORANA DARUVAR, Frankopanska 80, k.č.br.1567, k.o. Daruvar			
PROJEKTANT ARHITEKTURE: Dragica Knežević, dipl.ing.arh.	FAZA PROJEKTA : GLAVNI PROJEKT - POBOLJŠANJE ENERGETSKIH SVOJSTAVA ZGRADE			
PROJEKTANT UŠTEDE TOPLINSKE ENERGIJE I TOLINSKE ZAŠTITE : Mladen Knežević, mag.ing.aedif.	NACRT / SADRŽAJ I MJERILO: 1: 200 PRESJEK D-D, SA GRIJANIM NEGRIJANIM POVRŠINAMA - DVORANA - postojeće stanje			
	T.D.	Z.O.P.	DATUM :	LIST :
	60/17	PŠ-DA	10/ 17	3.19.



d.o.o. Daruvar
Ivana Zajca 5

Investitor: **Osnovna škola V. Nazora, Daruvar, Lj. Gaja 24**

T.D.: 60/17

Građevina: **O. Š. V. N. Područna škola Frankopanska 80**

P+1 i školsko-sportska dvorana

152/154

Izrađeno: listopad 2017.

Lokacija: **Daruvar, K. Frankopana 80, k.č.br. 1567 k.o. Daruvar**

NOVO STANJE ŠKOLA

DVORANA

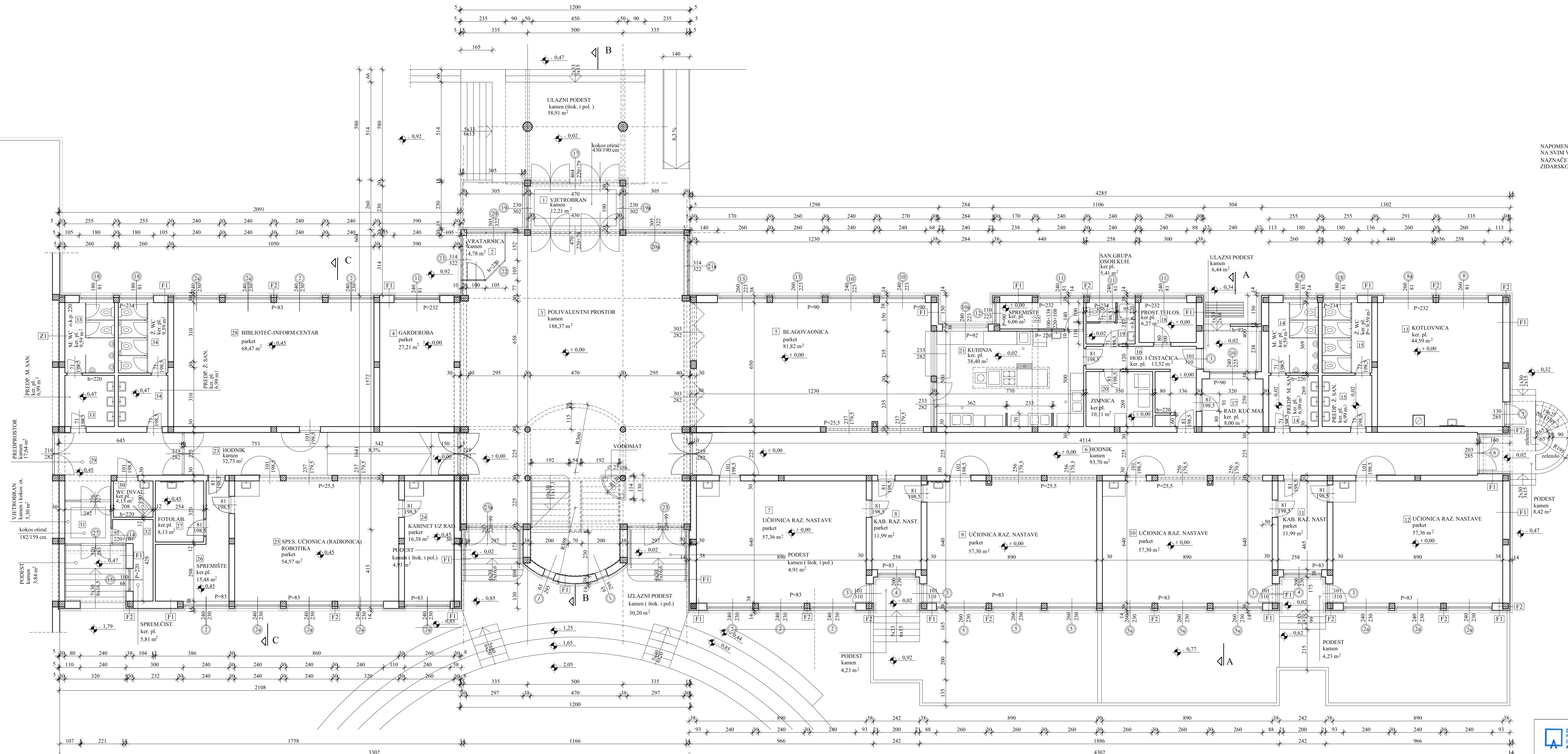

NAPOMENA:
NA SVIM VANJSKIM OTVORIMA
NAZNAČENE SU VELIČINE
ZIDARSKOG OTVORA

- [F1]
—produžna žbuka 2,0 cm.
—blok cigla Porotherm S P+E 38,0 cm.
—produžna žbuka 2,0 mm
—završna obrada pročelja
— mineralna vuna 14,0 cm
— polimer-cementno ljepilo s tekstilno-staklenom mrežicom
— završna obrada silikonska dekorativna žbuka

- [F2]
—produžna žbuka 2,0 cm.
—AB stup 30,0 cm.
—kombi ploča Dvoterm 5,0 mm
—produžna žbuka 2,0 cm
—završna obrada pročelja
— mineralna vuna 14,0 cm
— polimer-cementno ljepilo s tekstilno-staklenom mrežicom
— završna obrada silikonska dekorativna žbuka

- [Z1]
—produžna žbuka 2,0 cm.
—blok cigla Porotherm 20 S P+E 30,0 cm.
—produžna žbuka 2,0 cm.

TLOCRT PRIZEMLJA - ŠKOLA 1:100
- NOVO STANJE

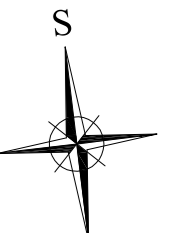

LEGENDA:

PRIZEMLJE	
1. Vjetrobran	12,21 m ²
2. Vratarnica	4,78 m ²
3. Polivalentni prostor sa stubištem	188,37 m ²
4. Garderoba	27,21 m ²
5. Blagovaonica	81,82 m ²
6. Hodnik	93,70 m ²
7. Učionica razredne nastave	57,36 m ²
8. Kabinet razredne nastave	11,99 m ²
9. Učionica razredne nastave	57,30 m ²
10. Učionica razredne nastave	57,30 m ²
11. Kabinet razredne nastave	11,99 m ²
12. Učionica razredne nastave	57,36 m ²
13. Kotlovnica	44,59 m ²
14. Sanitarije učenika (M) (9,59+6,99)	16,58 m ²
15. Sanitarije učenika (Z) (9,59+6,99)	16,58 m ²
16. Hodnik i spremište za čistačice	13,52 m ²
17. Radionica kućnog majstora	8,00 m ²
18. Prostorija tehničkog osoblja	6,27 m ²
19. Sanitarna grupa i garderoba osoblja kuhinje	5,41 m ²
20. Spremište zimnice	10,11 m ²
21. Kuhinja	38,40 m ²
22. Spremište	6,06 m ²
23. Hodnik	32,73 m ²
24. Kabinet uz spec učionicu	16,38 m ²
25. Specijalizirana učionica, radionica	54,57 m ²
26. Spremište	15,48 m ²
27. Fotolaboratorij	8,13 m ²
28. Biblioteka-informatički centar	68,47 m ²
29. Pretprostor	17,64 m ²
30. WC invalida	4,15 m ²
31. Vjetrobran	5,30 m ²
32. Spremište čistačice	5,81 m ²
33. Sanitarije učenika (M) (9,59+6,99)	16,58 m ²
34. Sanitarije učenika (Z) (9,59+6,99)	16,58 m ²
UKUPNO površina grijanog prostora:	1.088,73 m ²
GRAĐEVINSKA (bruto) POVRŠINA:	1.233,15 m ²

± 0,00 = 162,90 m.n.m.

DRUŠTVO ZA PROJEKTIRANJE, INŽINJERING I USLUGE DARUVAR
Drađica Knežević, dipl.ing. arh.
Mladen Knežević, mag.ing. arh.

INVESTITOR:
OSNOVNA ŠKOLA VLADIMIRA NAZORA
Daruvar, Gajeva br. 24

ZGRADA / LOKACIJA:
OSNOVNA ŠKOLA Vladimira Nazora PS Frankopanska 80
P+1 | ŠKOLSKO-SPORTSKA DVORANA
DARUVAR, Frankopanska br. 4, a.e.1501, a. Daruvar

FAZA PROJEKTA:
GLAVNI PROJEKT - POBOLJŠANJE ENERGETSKIH SVOJSTAVA ZGRADE
NACRT / SAĐRŽAJ I MJELO: TLOCRT PRIZEMLJA - ŠKOLA - novo stanje

PROJEKTANT ARHITEKTURE:
Drađica Knežević, dipl.ing. arh.

PROJEKTANT USTEDE TOPLINSKE ENERGIJE I TOLINSKE ZAŠTITE:
Mladen Knežević, mag.ing. arh.

PROJEKTANT ARHITEKTURA OSNOVNOG MJELO:
Mladen Knežević, mag.ing. arh.

PROJEKTANT ARHITEKTURA OSNOVNOG MJELO:
Mladen Knežević, mag.ing. arh.

T.D. 60/17 Z.O.P. PS-DA DATUM: 10/17 LIST: 3.20.

DVORANA

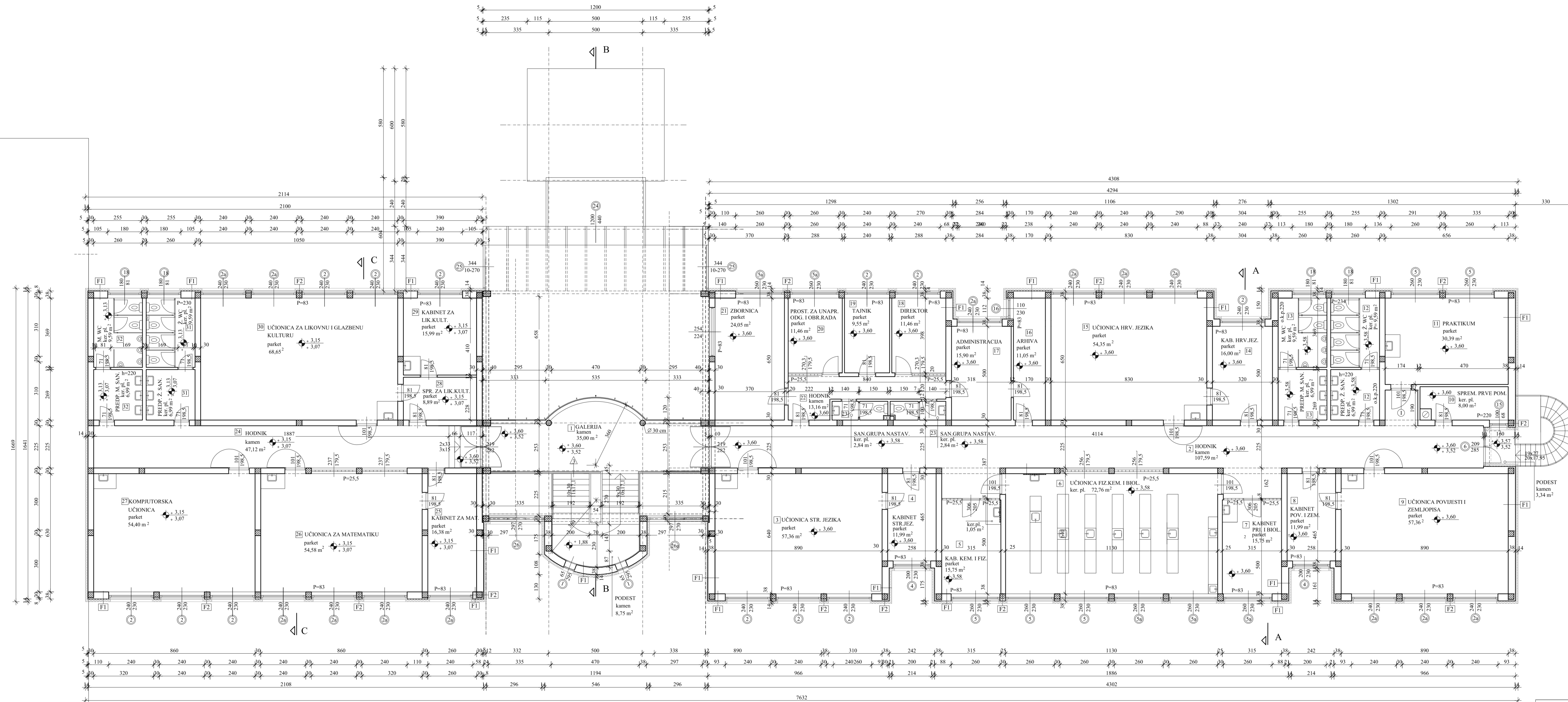

- F1**
- produžna žbuka 2,0 cm.
 - blok cigla Porotherm S P+E 38,0 cm.
 - produžna žbuka 2,0 mm
 - završna obrada pročelja
 - mineralna vuna 14,0 cm
 - polimer-cementno ljepilo s tekstilno-staklenom mrežicom
 - završna obrada silikonska dekorativna žbuka
- F2**
- produžna žbuka 2,0 cm.
 - AB stup 30,0 cm.
 - kombi ploča Drevoterm 5,0 mm
 - produžna žbuka 2,0 cm
 - završna obrada pročelja
 - mineralna vuna 14,0 cm
 - polimer-cementno ljepilo s tekstilno-staklenom mrežicom
 - završna obrada silikonska dekorativna žbuka

NAPOMENA:
NA SVIM VANJSKIM OTVORIMA
NAZNAČENE SU VELIČINE
ZIDARSKOG OTVORA

TLOCRT KATA - ŠKOLA 1:100
- POSTOJEĆE STANJE

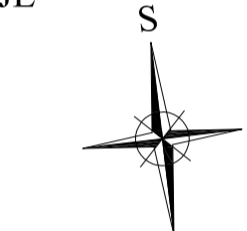

LEGENDA:

KAT	
1. Galerija sa stubištem	35,00 m ²
2. Hodnik	107,59 m ²
3. Učionica stranog jezika	57,36 m ²
4. Kabinet stranog jezika	11,99 m ²
5. Kabinet kemije i fizike	15,75 m ²
6. Učionica fizike/kemije i biologije	22,76 m ²
7. Kabinet prirode i biologije	15,75 m ²
8. Kabinet povijesti i zemljopisa	1,99 m ²
9. Učionica povijesti i zemljopisa	57,36 m ²
10. Spremnice prve pomoći	8,00 m ²
11. Praktikum	30,39 m ²
12. Sanitarije učenički (Z) (6,99+9,59)	16,58 m ²
13. Sanitarije učenički (M) (6,99+9,59)	16,58 m ²
14. Kabinet hrvatskog jezika	16,00 m ²
15. Učionica hrvatskog jezika	54,35 m ²
16. Arhiva	11,05 m ²
17. Administracija	15,90 m ²
18. Direktor	11,46 m ²
19. Tajnik	9,55 m ²
20. Prostorija za upravljanje odgojnim i obrazovnog rada	11,46 m ²
21. Zbornica	24,05 m ²
22. Hodnik	13,16 m ²
23. Sanitarne grupe nastavnika	5,68 m ²
24. Hodnik	47,12 m ²
25. Kabinet za matematiku	16,38 m ²
26. Učionica za matematiku	54,58 m ²
27. Kompiuterska učionica	54,40 m ²
28. Spremnice za likovnu kulturu	8,89 m ²
29. Kabinet za likovnu kulturu	15,99 m ²
30. Učionica za lik. i glaz. kulturu	68,65 m ²
31. Sanitarije učenički (Z) (6,99+9,59)	16,58 m ²
32. Sanitarije učenički (M) (6,99+9,59)	16,58 m ²
UKUPNO površina grijanog prostora:	928,93 m ²
GRAĐEVINSKA (bruto) površina:	1.196,60 m ²

UKUPNA NETO POVRŠINA GRIJANOG PROSTORA ZGRADE = 2.017,66 m²

UKUPNA GRAĐEVINSKA (bruto) POVRŠINA = 2.429,75 m²



dragica
DRUŠTVO ZA PROJEKTIRANJE, INŽENJERING I USLUGE DARUVAR

PROJEKTANT ARHITEKTURA: *Mladen Knežević*
ENERGIJE I TOLINSKE ZAŠTITE: *Mladen Knežević*

INVESTITOR: OSNOVNA ŠKOLA VLADIMIRA NAZORA Daruvar, Gajeva br. 24
ZGRADA / LOKACIJA: OSNOVNA ŠKOLA Vladimira Nazora PS Franjškanska 80 P+1 I ŠKOLSKO-SPORTSKA DVORANA DARUVAR, Franjškanska ul., a.b. br.1957, k.o. Daruvar

FAZA PROJEKTA: GLAVNI PROJEKT - POBOLJŠANJE ENERGETSKIH SVOJSTAVA ZGRADE
NACRT - SADRŽAJ I MJERILO: 1:100
TLOCRT KATA - ŠKOLA - novo stanje

T.D.	Z.O.P.	DATUM:	LIST:
60/17	PS-DA	10/17	3.21.

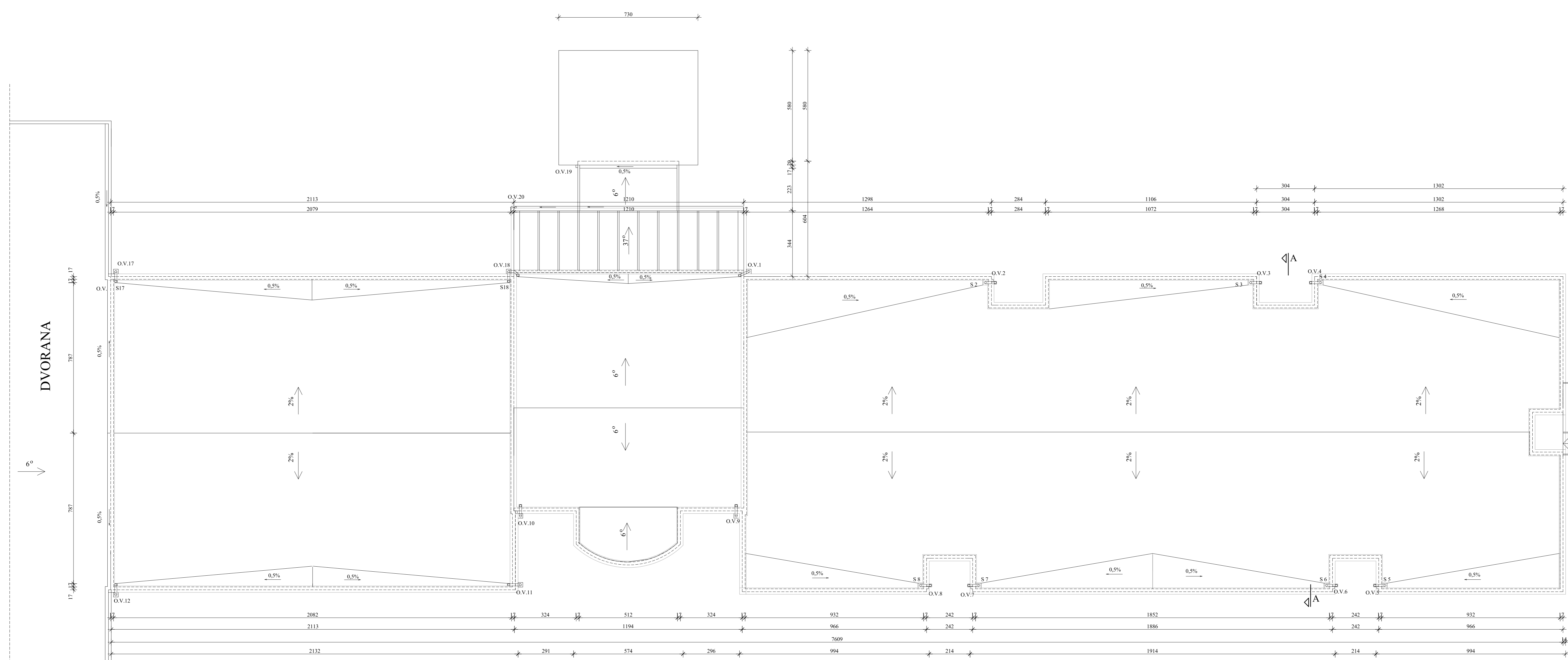

TLOCRT KROVNIH PLOHA -
ŠKOLA 1:100
- NOVO STANJE

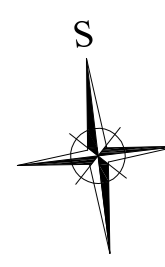

DVORANA

drag DRUŠTVO ZA PROJEKTIRANJE, INŽENJERING I USLUGE DARUVAR Dragica Knežević, dipl.ing. arh. Mladen Knežević, mag.ing. arh.				INVESTITOR : OSNOVNA ŠKOLA VLADIMIRA NAZORA Danuvar, Gajeva br. 24 ZGRADA / LOKACIJA : OSNOVNA ŠKOLA Vladimira Nazora PŠ Frankopanska 80 P+1 ŠKOLSKO-ŠPORTSKA DVORANA DARUVAR, Frankopanska 80, k.z.br.1567, k.o. Danuvar			
PROJEKTANT ARHITEKTURNE ENERGIJE I TOLINSKE ZAŠTITE : Mladen Knežević, mag.ing. arh.				FAZA PROJEKTA : GLAVNI PROJEKT - POBOLJŠANJE ENERGIJSKIH SVOSITAVA ZGRADE NACRT / SADRŽAJ I MJERILO : Tlocrt krovnih ploha - ŠKOLA - novo stanje 1: 100			
T.D.	Z.O.P.	DATUM :	LIST :	T.D.	Z.O.P.	DATUM :	LIST :
60/17	PŠ-DA	10/ 17	3.22.				



PRESJEK A-A - ŠKOLA 1:100
-NOVO STANJE

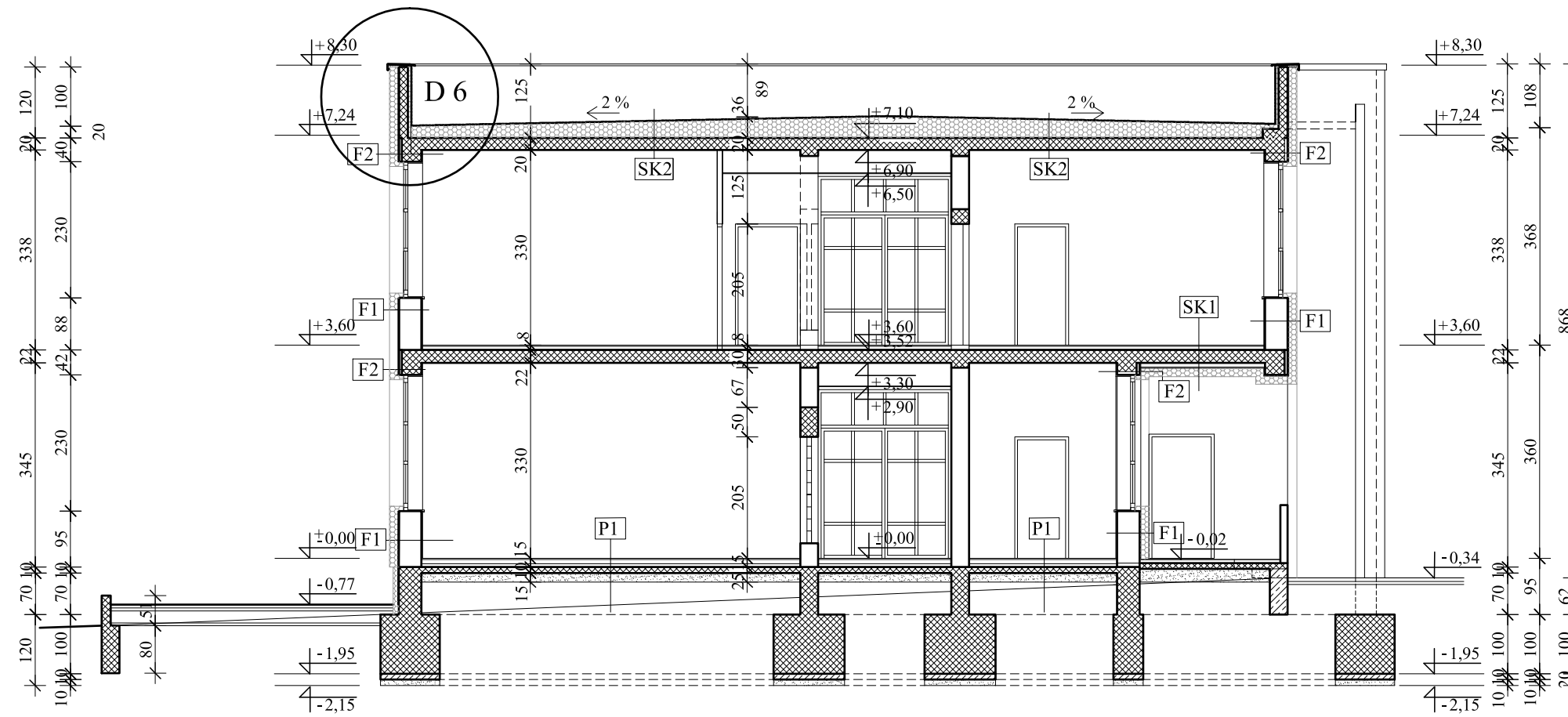

- SK2**
- varena traka HI PVC membrana
 - mineralna vuna 20,0-36,0 cm (rezan u nagibu)
 - parna brana
 - AB ploča 20,0 cm
 - žbuka 2,0 cm

- F1**
- produžna žbuka 2,0 cm.
 - blok cigla Porotherm S P+E 38,0 cm.
 - produžna žbuka 2,0 mm
 - završna obrada pročelja
 - mineralna vuna 14,0 cm
 - polimer-cementno ljepilo s tekstilno-staklenom mrežicom
 - završna obrada silikonska dekorativna žbuka

- F2**
- produžna žbuka 2,0 cm.
 - AB stup 30,0 cm.
 - kombi ploča Drvoterm 5,0 mm
 - produžna žbuka 2,0 cm
 - završna obrada pročelja
 - mineralna vuna 14,0 cm
 - polimer-cementno ljepilo s tekstilno-staklenom mrežicom
 - završna obrada silikonska dekorativna žbuka

- P1**
- parket (ker. ploč.) 2,2 cm.
 - AC estrih plivajući 6,0 cm.
 - PE folija 0,1 mm
 - EPS 5,0 cm,
 - elastificirani EPS 1,0 cm,
 - hidroizolacija 0,8 cm.
 - AB ploča 10,0 cm
 - tampon 15,0 cm
- SK1**
- parket 2,2 cm.
 - AC estrih plivajući 4,0 cm.
 - PE folija 0,1 mm
 - EEPS (1+1) 2,0 cm,
 - AB ploča 22,0 cm
 - kombi ploča Drvoterm 10,0 cm
 - žbuka 2,0 cm
 - mineralna vuna 14,0 cm
 - polimer-cementno ljepilo s tekstilno-staklenom mrežicom
 - završna obrada silikonska dekorativna žbuka

DRAGICA KNEŽEVIĆ
dipl.ing.arch.
OVLAŠTENA ARHITEKTICA
A 1368

Mladen Knežević
mag.ing.aedif.
Ovlašteni inženjer građevinarstva
G 4593

<p>DRUŠTVO ZA PROJEKTIRANJE, INŽENJERING I USLUGE DARUVAR</p>	INVESTITOR : OSNOVNA ŠKOLA VLADIMIRA NAZORA Daruvar, Gajeva br. 24			
	ZGRADA / LOKACIJA : OSNOVNA ŠKOLA Vladimira Nazora PŠ Frankopanska 80 P+1 i ŠKOLSKO - SPORTSKA DVORANA DARUVAR, Frankopanska 80, k.č.br.1567, k.o. Daruvar			
PROJEKTANT ARHITEKTURE: Dragica Knežević, dipl.ing.arch.	FAZA PROJEKTA : GLAVNI PROJEKT - POBOLJŠANJE ENERGETSKIH SVOJSTAVA ZGRADE			
PROJEKTANT UŠTEDE TOPLINSKE ENERGIJE I TOLINSKE ZAŠTITE : Mladen Knežević, mag.ing.aedif.	NACRT / SADRŽAJ I MJERILO: 1: 100 PESJEK A-A - ŠKOLA - postojeće stanje			
	T.D.	Z.O.P.	DATUM :	LIST :
	60/17	PŠ-DA	10/ 17	3.23.

PRESJEK B-B - ŠKOLA 1:100
-NOVO STANJE

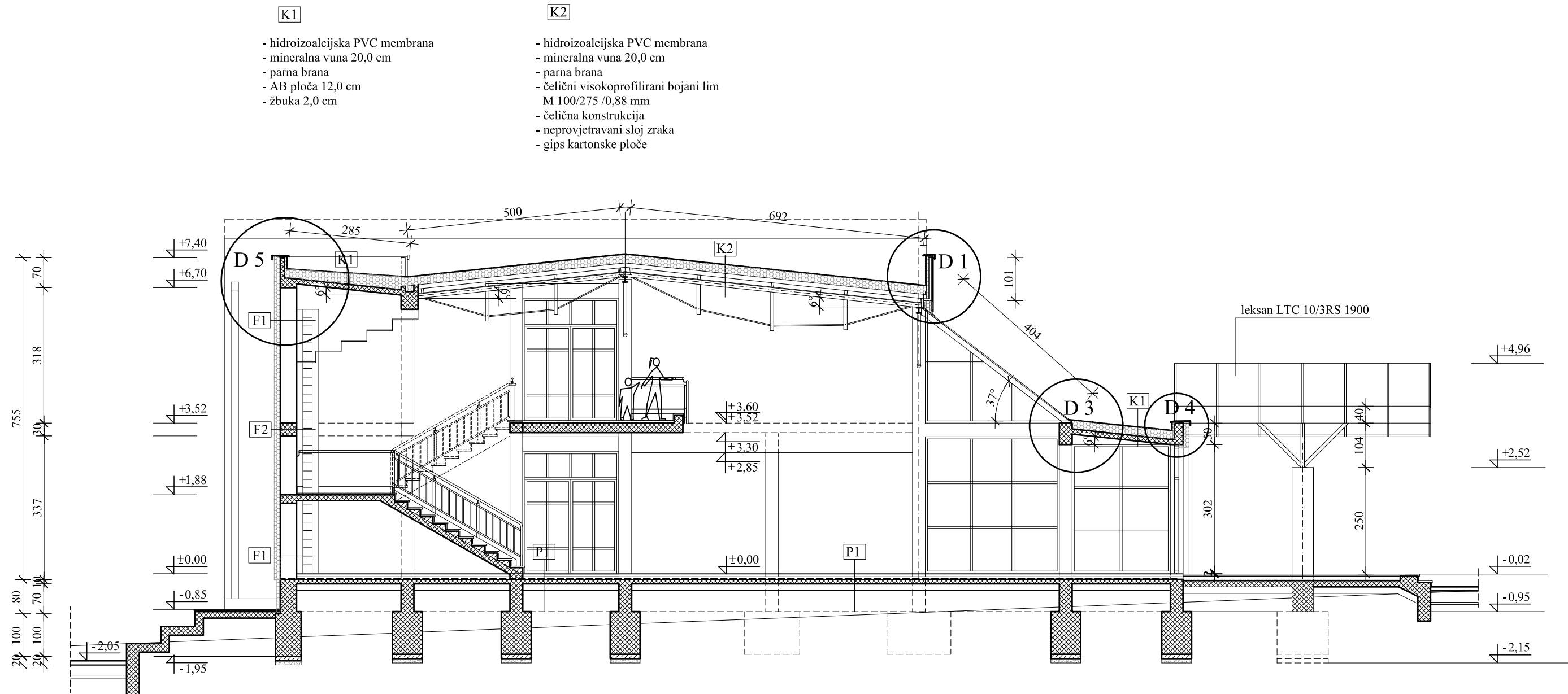

- K1**
- hidroizolacijska PVC membrana
 - mineralna vuna 20,0 cm
 - parna brana
 - AB ploča 12,0 cm
 - žbuka 2,0 cm

- K2**
- hidroizolacijska PVC membrana
 - mineralna vuna 20,0 cm
 - parna brana
 - čelični visokoprofilirani bojani lim M 100/275 /0,88 mm
 - čelična konstrukcija
 - neprovjetravani sloj zraka
 - gips kartonske ploče

- P1**
- kamene ploče u cem. mortu 4,0 cm.
 - AC estrih plivajući 4,0 cm.
 - PE folija 0,1 mm
 - EPS 5,0 cm,
 - elastificirani EPS 1,0 cm,
 - hidroizolacija 0,8 cm.
 - AB ploča 10,0 cm
 - tampon 15,0 cm

- F1**
- produžna žbuka 2,0 cm.
 - blok cigla Porotherm S P+E 38,0 cm.
 - produžna žbuka 2,0 mm
 - završna obrada pročelja
 - mineralna vuna 14,0 cm
 - polimer-cementno ljepilo s tekstilno-staklenom mrežicom
 - završna obrada silikonska dekorativna žbuka

- F2**
- produžna žbuka 2,0 cm.
 - AB stup 30,0 cm.
 - kombi ploča Drvoterm 5,0 mm
 - produžna žbuka 2,0 cm
 - završna obrada pročelja
 - mineralna vuna 14,0 cm
 - polimer-cementno ljepilo s tekstilno-staklenom mrežicom
 - završna obrada silikonska dekorativna žbuka

DRAGICA KNEŽEVIĆ
dipl.ing.arch.
OVLAŠTENA ARHITEKTICA
A 1368

Mladen Knežević
mag.ing.aedif.
Ovlašteni inženjer građevinarstva
G 4593

<p>"ding"</p> <p>DRUŠTVO ZA PROJEKTIRANJE, INŽENJERING I USLUGE DARUVAR</p>	<p>INVESTITOR : OSNOVNA ŠKOLA VLADIMIRA NAZORA Darugar, Gajeva br. 24</p>			
	<p>ZGRADA / LOKACIJA : OSNOVNA ŠKOLA Vladimira Nazora PŠ Frankopanska 80 P+1 i ŠKOLSKO - SPORTSKA DVORANA DARUVAR, Frankopanska 80, k.č.br.1567, k.o. Darugar</p>			
<p>PROJEKTANT ARHITEKTURE: Dragica Knežević, dipl.ing.arch.</p>	<p>FAZA PROJEKTA : GLAVNI PROJEKT - POBOLJŠANJE ENERGETSKIH SVOJSTAVA ZGRADE</p>			
<p>PROJEKTANT UŠTEDE TOPLINSKE ENERGIJE I TOLINSKE ZAŠTITE : Mladen Knežević, mag.ing.aedif.</p>	<p>NACRT / SADRŽAJ I MJERILO: 1: 100 PESJEK B-B - ŠKOLA - novo stanje</p>			
	T.D.	Z.O.P.	DATUM :	LIST :
	60/17	PŠ-DA	10/ 17	3.24.

PRESJEK C-C - ŠKOLA 1:100
-NOVO STANJE

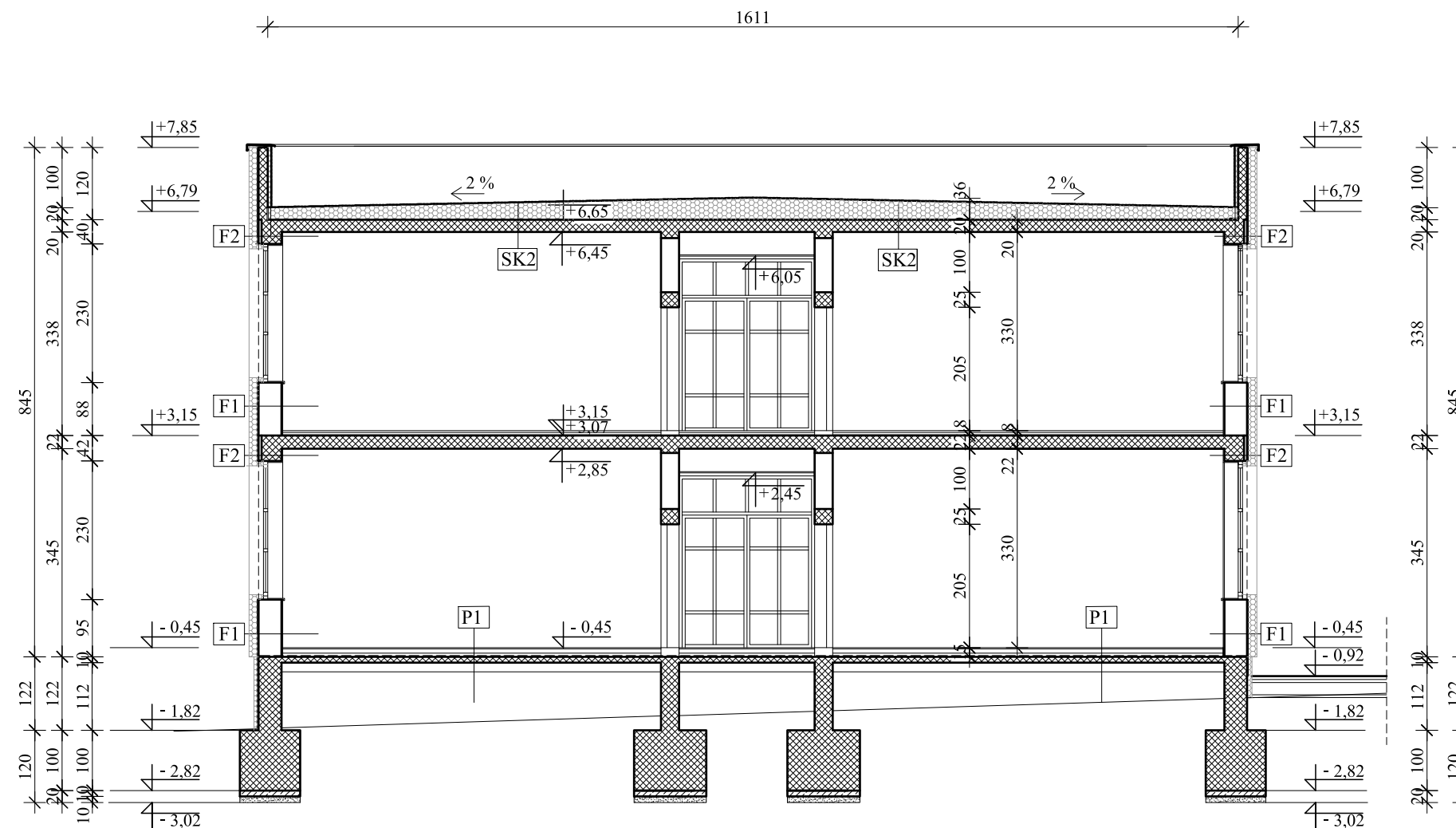

- SK2**
- hidroizolcijska PVC membrana
 - mineralna vuna 20,0-36,0 cm (rezan u nagibu)
 - parna brana
 - AB ploča 20,0 cm
 - žbuka 2,0 cm

- F1**
- produžna žbuka 2,0 cm.
 - blok cigla Porotherm S P+E 38,0 cm.
 - produžna žbuka 2,0 mm
 - završna obrada pročelja
 - mineralna vuna 14,0 cm
 - polimer-cementno ljepilo s tekstilno-staklenom mrežicom
 - završna obrada silikonska dekorativna žbuka

- F2**
- produžna žbuka 2,0 cm.
 - AB stup 30,0 cm.
 - kombi ploča Drvoterm 5,0 mm
 - produžna žbuka 2,0 cm
 - završna obrada pročelja
 - mineralna vuna 14,0 cm
 - polimer-cementno ljepilo s tekstilno-staklenom mrežicom
 - završna obrada silikonska dekorativna žbuka

- P1**
- parket (kam. ploče) 2,2-4,0 cm.
 - AC estrih plivajući 6,0 cm.
 - PE folija 0,1 mm
 - EPS 5,0 cm,
 - elastificirani EPS 1,0 cm,
 - hidroizolacija 0,8 cm.
 - AB ploča 10,0 cm
 - tampon 15,0 cm

DRAGICA KNEŽEVIĆ
dipl.ing.arch.
OVLAŠTENA ARHITEKTICA
A 1368

HRVATSKA KOMORA INŽENJERA GRAĐEVINARSTVA
Mladen Knežević
mag.ing.aedif.
Ovlašteni inženjer građevinarstva
G 4593

<p>DRUŠTVO ZA PROJEKTIRANJE, INŽENJERING I USLUGE DARUVAR</p>	INVESTITOR : OSNOVNA ŠKOLA VLADIMIRA NAZORA Daruvar, Gajeva br. 24			
	ZGRADA / LOKACIJA : OSNOVNA ŠKOLA Vladimira Nadzora PŠ Frankopanska 80 P+1 i ŠKOLSKO - SPORTSKA DVORANA DARUVAR, Frankopanska 80, k.č.br.1567, k.o. Daruvar			
PROJEKTANT ARHITEKTURE : Dragica Knežević, dipl.ing.arch.	FAZA PROJEKTA : GLAVNI PROJEKT - POBOLJŠANJE ENERGETSKIH SVOJSTAVA ZGRADE			
PROJEKTANT UŠTEDE TOPLINSKE ENERGIJE I TOLINSKE ZAŠTITE : Mladen Knežević, mag.ing.aedif.	NACRT / SADRŽAJ I MJERILO: 1: 100 PESJEK C-C - ŠKOLA - novo stanje			
	T.D.	Z.O.P.	DATUM :	LIST :
	60/17	PŠ-DA	10/ 17	3.25.

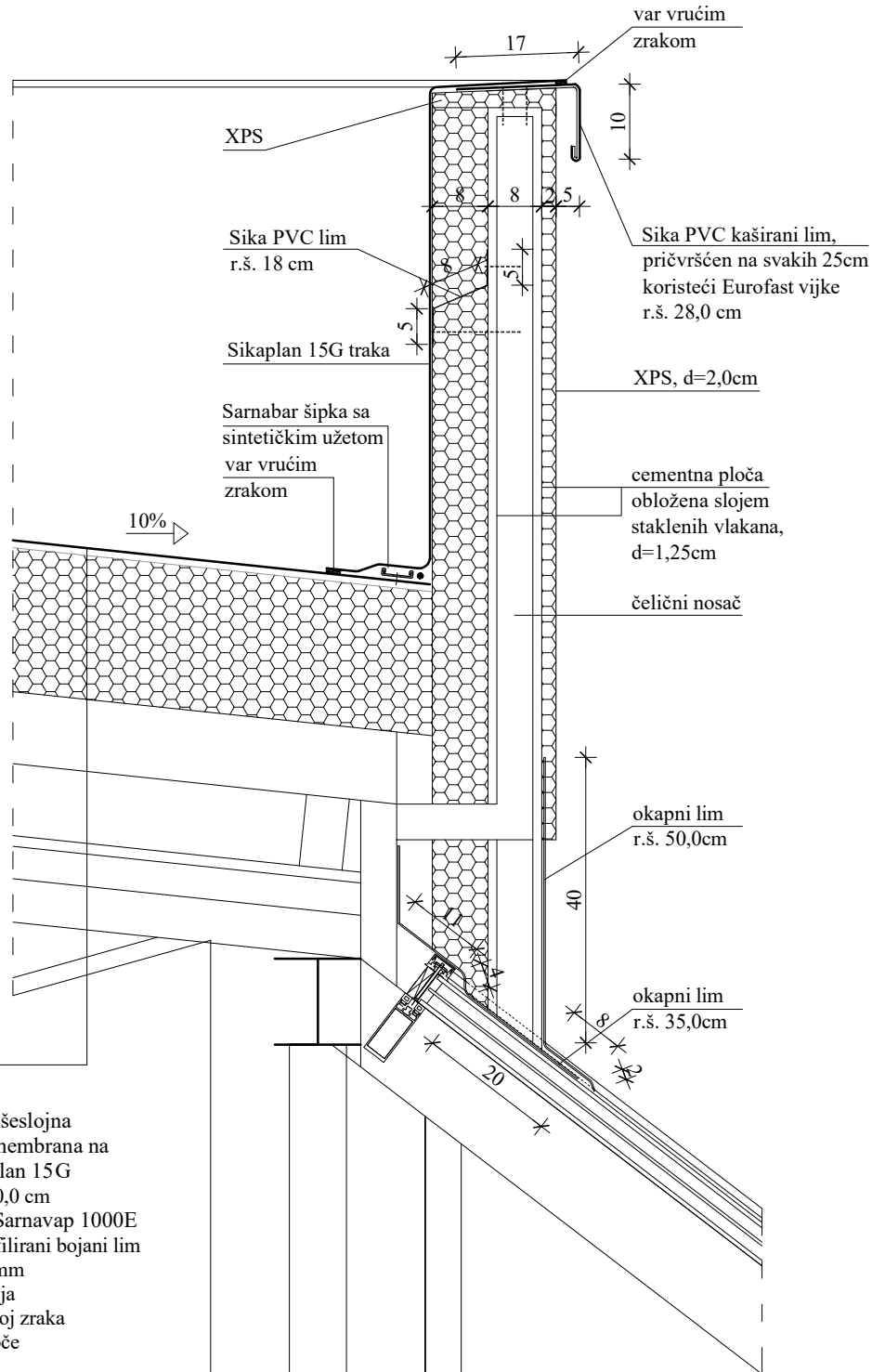

- hidroizolacija, višeslojna sintetička krovna membrana na bazi PVC-a, Sikaplan 15G
- mineralna vuna 20,0 cm
- parna brana, PE, Sarnavap 1000E
- čelični visokoprofilirani bojni lim M 100/278 /0,08 mm
- čelična konstrukcija
- neprovjetravani sloj zraka
- gips kartonske ploče



"ding"

DRUŠTVO ZA PROJEKTIRANJE,
INŽENJERING I USLUGE DARUVAR

PROJEKTANT ARHITEKTURE:
Dragica Knežević, dipl.ing.arh.

PROJEKTANT UŠTEDE TOPLINSKE
ENERGIJE I TOLINSKE ZAŠTITE:
Mladen Knežević, mag.ing.aedif.

INVESTITOR :
OSNOVNA ŠKOLA VLADIMIRA NAZORA
Daruvar, Gajeva br. 24

ZGRADA / LOKACIJA :
OSNOVNA ŠKOLA Vladimira Nazora PŠ Frankopanska 80
P+1 i ŠKOLSKO - SPORTSKA DVORANA
DARUVAR, Frankopanska 80, k.č.br.1567, k.o. Daruvar

FAZA PROJEKTA :
GLAVNI PROJEKT - POBOLJŠANJE
ENERGETSKIH SVOJSTAVA ZGRADE

NACRT / SADRŽAJ I MJERILO: 1:10
DETALJ 1 - ŠKOLA - novo stanje

T.D.	Z.O.P.	DATUM :	LIST :
60/17	PŠ-DA	10/ 17	3.26.

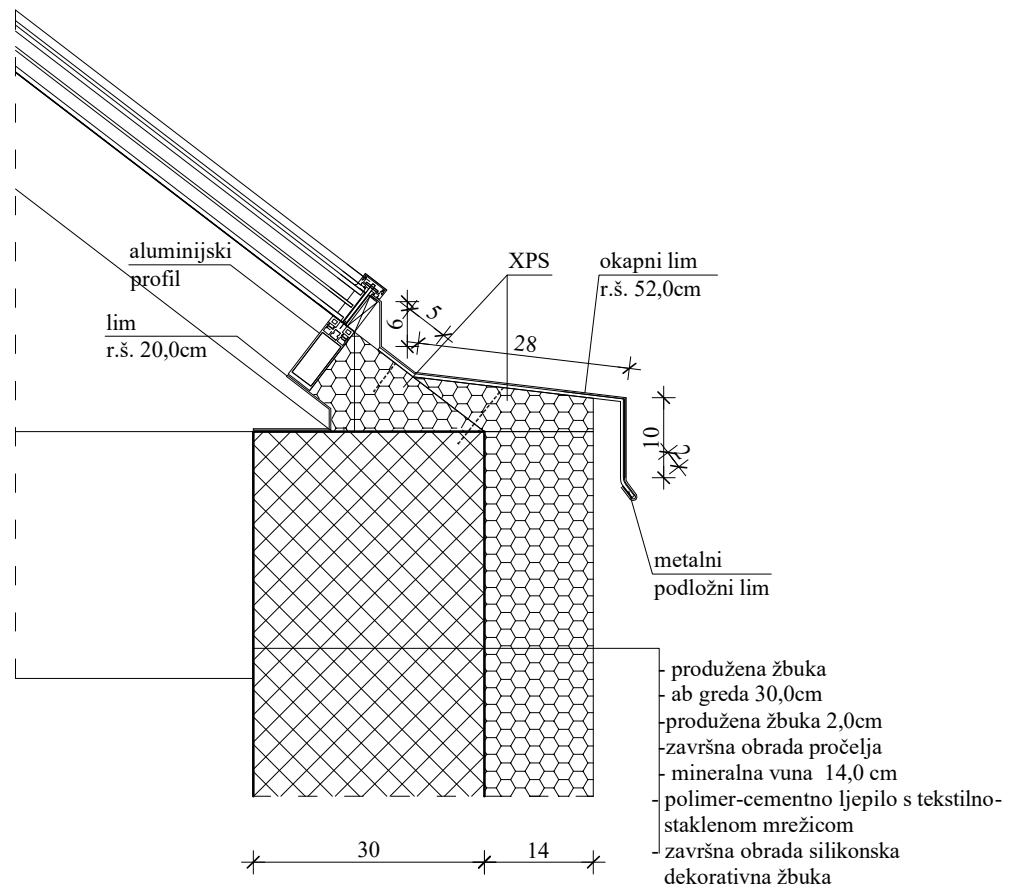

<h1>"ding"</h1> <p>DRUŠTVO ZA PROJEKTIRANJE, INŽENJERING I USLUGE DARUVAR</p>		INVESTITOR : OSNOVNA ŠKOLA VLADIMIRA NAZORA Daruvar, Gajeva br. 24		
PROJEKTANT ARHITEKTURE: Dragica Knežević, dipl.ing.arh.		ZGRADA / LOKACIJA : OSNOVNA ŠKOLA Vladimira Nazora PŠ Frankopanska 80 P+1 i ŠKOLSKO - SPORTSKA DVORANA DARUVAR, Frankopanska 80, k.č.br.1567, k.o. Daruvar		
PROJEKTANT USTEDE TOPLINSKE ENERGIJE I TOLINSKE ZAŠTITE : Mladen Knežević, mag.ing.aedif.		FAZA PROJEKTA : GLAVNI PROJEKT - POBOLJŠANJE ENERGETSKIH SVOJSTAVA ZGRADE		
		NACRT / SADRŽAJ I MJERILO: 1: 10 DETALJ 2 - ŠKOLA - novo stanje		
	T.D.	Z.O.P.	DATUM :	LIST :
	60/17	PŠ-DA	10/ 17	3.27.

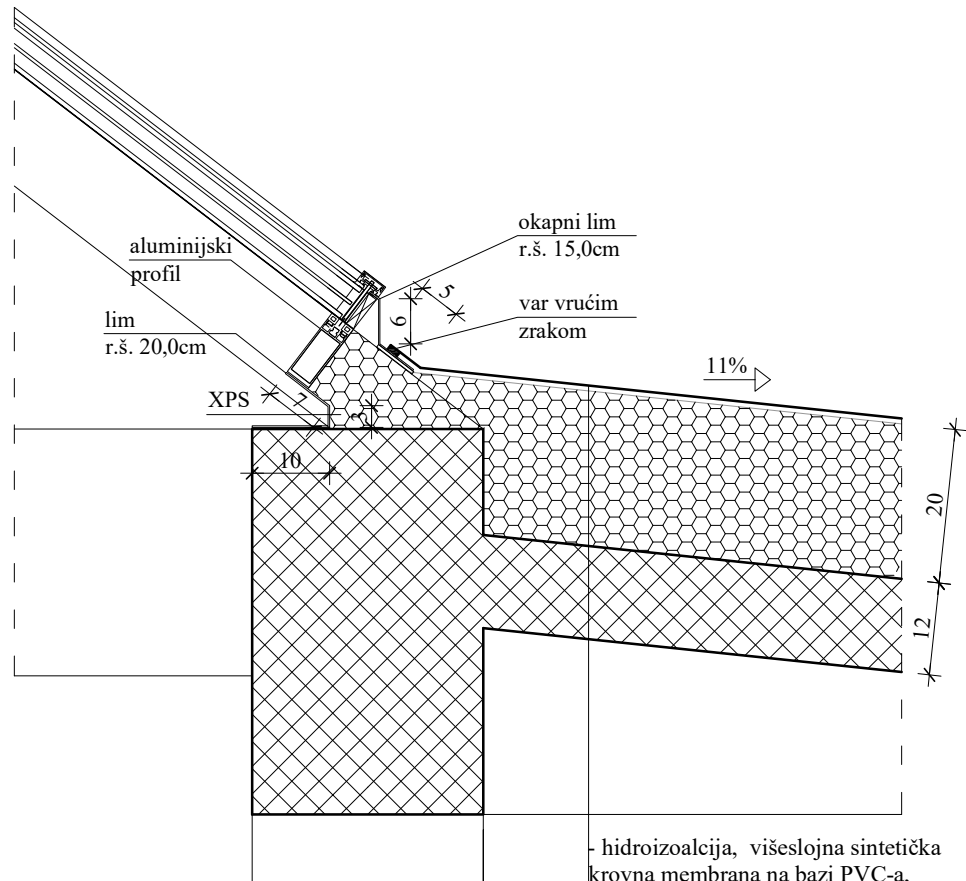

- hidroizolacija, višeslojna sintetička krovna membrana na bazi PVC-a, Sikaplan 15G
- mineralna vuna 20,0 cm
- parna brana, PE, Sarnavap 1000E
- AB ploča 12,0 cm
- žbuka 2,0 cm



<h1>"ding"</h1> <p>DRUŠTVO ZA PROJEKTIRANJE, INŽENJERING I USLUGE DARUVAR</p>		INVESTITOR : OSNOVNA ŠKOLA VLADIMIRA NAZORA Daruvar, Gajeva br. 24		
PROJEKTANT ARHITEKTURE: Dragica Knežević, dipl.ing.arh.		ZGRADA / LOKACIJA : OSNOVNA ŠKOLA Vladimira Nadzora PŠ Frankopanska 80 P+1 i ŠKOLSKO - SPORTSKA DVORANA DARUVAR, Frankopanska 80, k.č.br.1567, k.o. Daruvar		
PROJEKTANT USTEDE TOPLINSKE ENERGIJE I TOLINSKE ZAŠTITE : Mladen Knežević, mag.ing.aedif.		FAZA PROJEKTA : GLAVNI PROJEKT - POBOLJŠANJE ENERGETSKIH SVOJSTAVA ZGRADE		
		NACRT / SADRŽAJ I MJERILO: 1: 10 DETALJ 3 - ŠKOLA - novo stanje		
	T.D.	Z.O.P.	DATUM :	LIST :
	60/17	PŠ-DA	10/ 17	3.28.

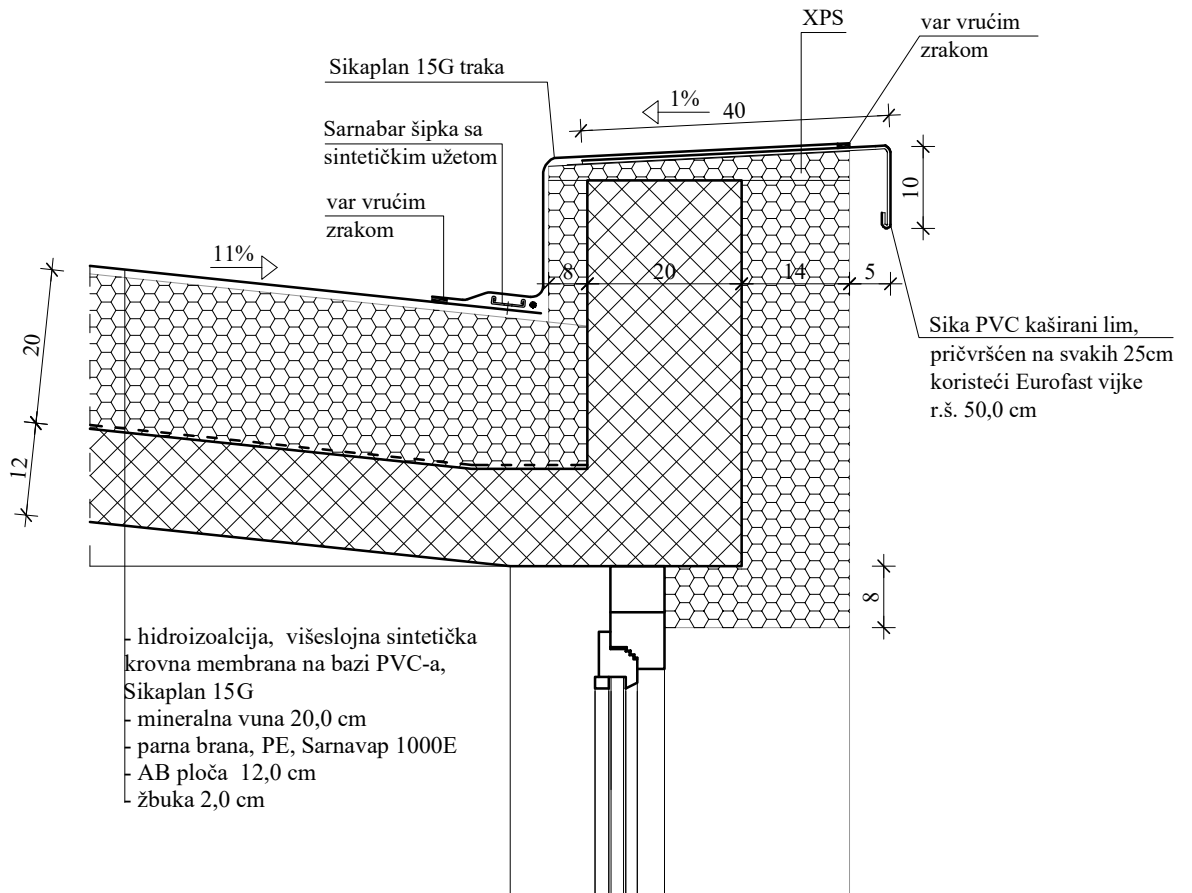

<p>"ding"</p> <p>DRUŠTVO ZA PROJEKTIRANJE, INŽENJERING I USLUGE DARUVAR</p>	<p>INVESTITOR : OSNOVNA ŠKOLA VLADIMIRA NAZORA Darugar, Gajeva br. 24</p>			
	<p>ZGRADA / LOKACIJA : OSNOVNA ŠKOLA Vladimira Nadzora PŠ Frankopanska 80 P+1 i ŠKOLSKO - SPORTSKA DVORANA DARUVAR, Frankopanska 80, k.č.br.1567, k.o. Darugar</p>			
<p>PROJEKTANT ARHITEKTURE: Dragica Knežević, dipl.ing.arh.</p>	<p>FAZA PROJEKTA : GLAVNI PROJEKT - POBOLJŠANJE ENERGETSKIH SVOJSTAVA ZGRADE</p>			
<p>PROJEKTANT USTEDE TOPLINSKE ENERGIJE I TOLINSKE ZAŠTITE : Mladen Knežević, mag.ing.aedif.</p>	<p>NACRT / SADRŽAJ I MJERILO: 1: 10 DETALJ 4 - ŠKOLA - novo stanje</p>			
	T.D.	Z.O.P.	DATUM :	LIST :
	60/17	PŠ-DA	10/ 17	3.29.

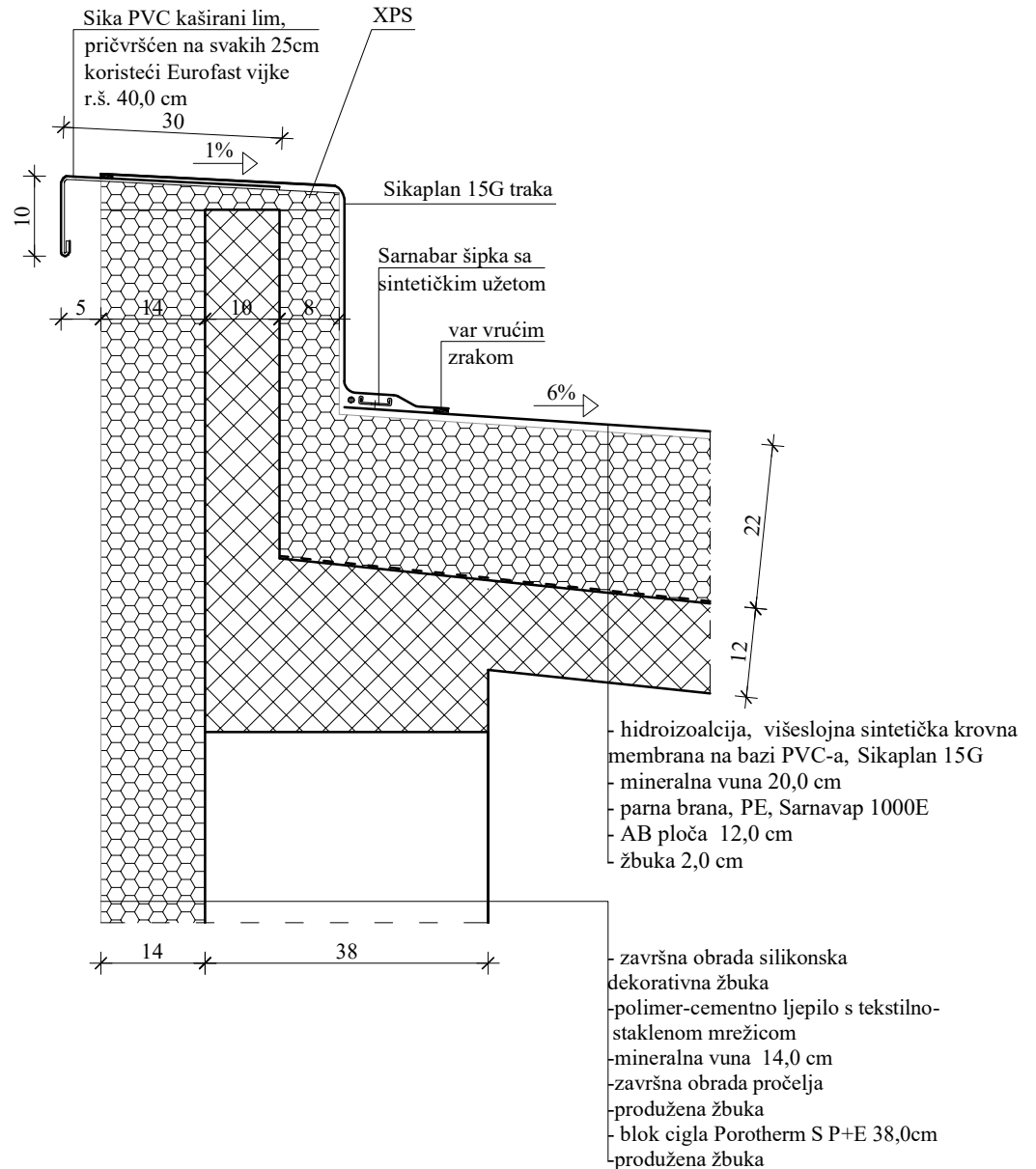

<p>"ding"</p> <p>DRUŠTVO ZA PROJEKTIRANJE, INŽENJERING I USLUGE DARUVAR</p>	<p>INVESTITOR :</p> <p>OSNOVNA ŠKOLA VLADIMIRA NAZORA Daruvar, Gajeva br. 24</p>			
	<p>ZGRADA / LOKACIJA :</p> <p>OSNOVNA ŠKOLA Vladimira Nadzora PŠ Frankopanska 80 P+1 i ŠKOLSKO - SPORTSKA DVORANA DARUVAR, Frankopanska 80, k.č.br.1567, k.o. Daruvar</p>			
<p>PROJEKTANT ARHITEKTURE:</p> <p>Dragica Knežević, dipl.ing.arh.</p>	<p>FAZA PROJEKTA :</p> <p>GLAVNI PROJEKT - POBOLJŠANJE ENERGETSKIH SVOJSTAVA ZGRADE</p>			
<p>PROJEKTANT USTEDE TOPLINSKE ENERGIJE I TOLINSKE ZAŠTITE :</p> <p>Mladen Knežević, mag.ing.aedif.</p>	<p>NACRT / SADRŽAJ I MJERILO: 1: 10</p> <p>DETALJ 5 - ŠKOLA - novo stanje</p>			
	T.D.	Z.O.P.	DATUM :	LIST :
	60/17	PŠ-DA	10/ 17	3.30.

DETALJ 6 1:10

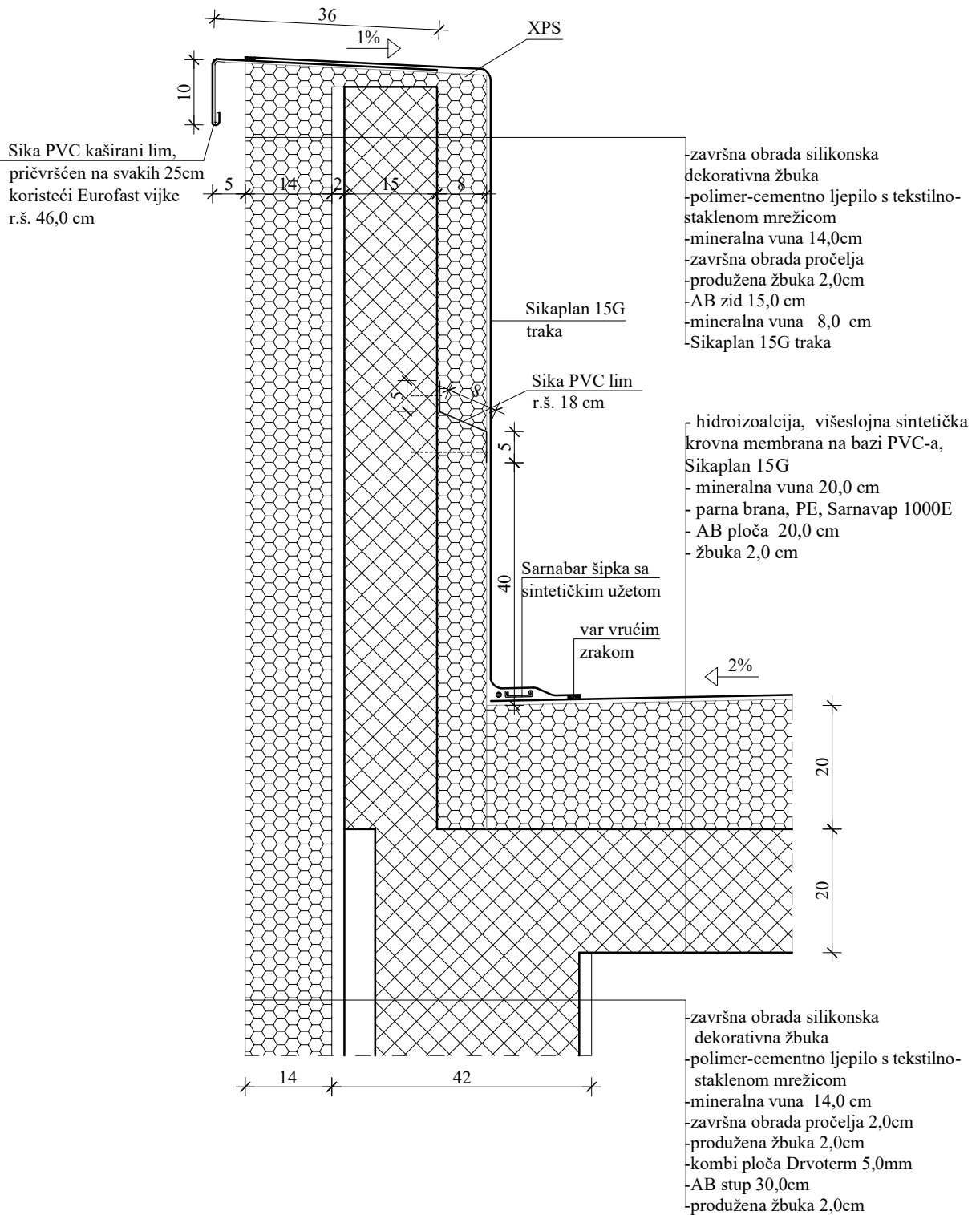

<h2>"ding"</h2> <p>DRUŠTVO ZA PROJEKTIRANJE, INŽENJERING I USLUGE DARUVAR</p>		<p>INVESTITOR :</p> <p>OSNOVNA ŠKOLA VLADIMIRA NAZORA Daruvar, Gajeva br. 24</p>		
<p>PROJEKTANT ARHITEKTURE:</p> <p>Dragica Knežević, dipl.ing.arh.</p>		<p>ZGRADA / LOKACIJA :</p> <p>OSNOVNA ŠKOLA Vladimira Nazora PŠ Frankopanska 80 P+1 i ŠKOLSKO - SPORTSKA DVORANA DARUVAR, Frankopanska 80, k.č.br.1567, k.o. Daruvar</p>		
<p>PROJEKTANT UŠTEDE TOPLINSKE ENERGIJE I TOLINSKE ZAŠTITE:</p> <p>Mladen Knežević, mag.ing.aedif.</p>		<p>FAZA PROJEKTA :</p> <p>GLAVNI PROJEKT - POBOLJŠANJE ENERGETSKIH SVOJSTAVA ZGRADE</p>		
		<p>NACRT / SADRŽAJ I MJERILO: 1:10 DETALJ 6 - ŠKOLA - novo stanje</p>		
	T.D.	Z.O.P.	DATUM :	LIST :
	60/17	PŠ-DA	10/17	3.31.

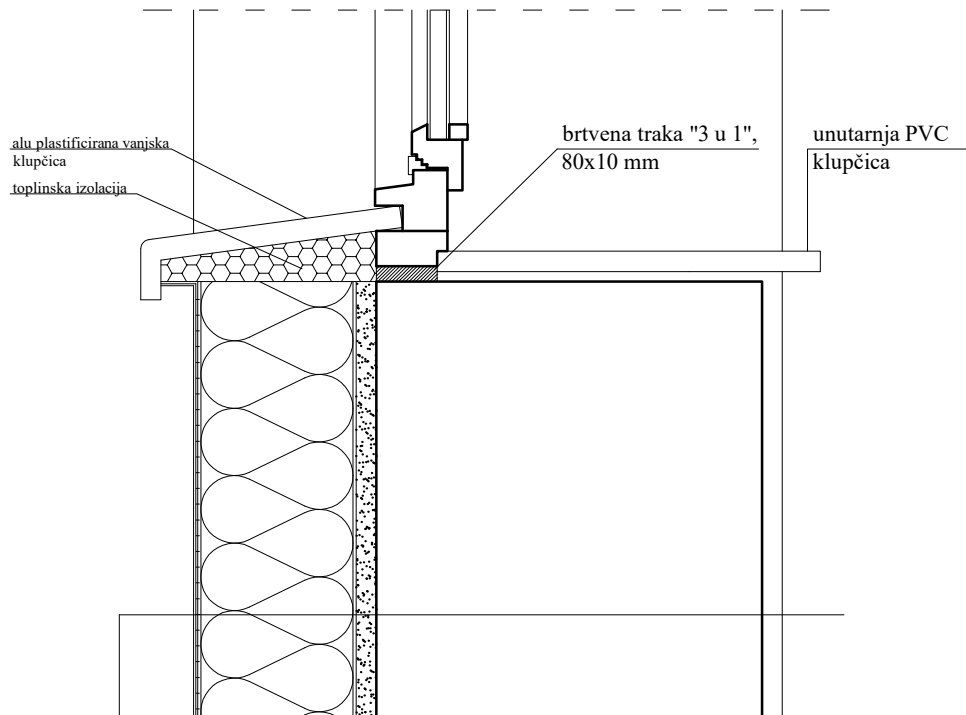

- završna obrada silikonska dekorativna buka
- polimer-cementno ljepilo s tekstilno-staklenom mreicom
- mineralna vuna 14,0 cm
- završna obrada proćelja
- produena buka
- blok cigla Porotherm S P+E 38,0cm
- produena buka



<h1 style="margin: 0;">"ding"</h1> <p style="margin: 0;">DRUŠTVO ZA PROJEKTIRANJE, INŽENJERING I USLUGE DARUVAR</p>	INVESTITOR : OSNOVNA ŠKOLA VLADIMIRA NAZORA Daruvar, Gajeva br. 24			
	ZGRADA / LOKACIJA : OSNOVNA ŠKOLA Vladimira Nadzora PŠ Frankopanska 80 P+1 i ŠKOLSKO - SPORTSKA DVORANA DARUVAR, Frankopanska 80, k.č.br.1567, k.o. Daruvar			
PROJEKTANT ARHITEKTURE: Dragica Knežević, dipl.ing.arh.	FAZA PROJEKTA : GLAVNI PROJEKT - POBOLJŠANJE ENERGETSKIH SVOJSTAVA ZGRADE			
PROJEKTANT USTEDE TOPLINSKE ENERGIJE I TOLINSKE ZAŠTITE : Mladen Knežević, mag.ing.aedif.	NACRT / SADRŽAJ I MJERILO: 1:5 DETALJ 7 - ŠKOLA - novo stanje			
	T.D.	Z.O.P.	DATUM :	LIST :
	60/17	PŠ-DA	10/ 17	3.31a

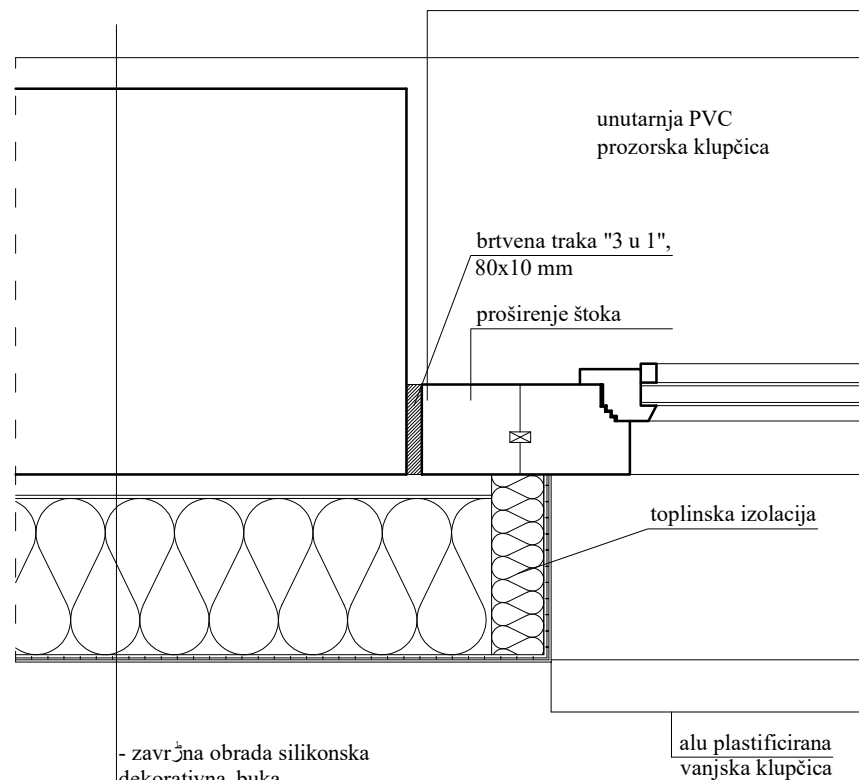

- završna obrada silikonska dekorativna buka
- polimer-cementno ljepilo s tekstilno-staklenom mreicom
- mineralna vuna 14,0 cm
- završna obrada pročelja
- produena buka
- blok cigla Porotherm S P+E 38,0cm
- produena buka



<p>"ding" DRUŠTVO ZA PROJEKTIRANJE, INŽENJERING I USLUGE DARUVAR</p>	INVESTITOR : OSNOVNA ŠKOLA VLADIMIRA NAZORA DARUVAR DARUVAR, Ljudevita Gaja br. 24			
	ZGRADA / LOKACIJA : OSNOVNA ŠKOLA VLADIMIRA NAZORA DARUVAR Po+P+1 ŠKOLSKO-SPORTSKA DVORANA DARUVAR, Ljudevita Gaja br. 24, k.č.br. 1291, k.o. Daruvar			
GLAVNI PROJEKTANT/ PROJEKTANT ARHITEKTURE : Dragica Knežević, d.i.a. <i>[Signature]</i>	FAZA PROJEKTA : GLAVNI PROJEKT - POBOLJŠANJE ENERGETSKIH SVOJSTAVA ZGRADE			
PROJEKTANT UŠTEDE TOPLINSKE ENERGIJE I TOLINSKE ZAŠTITE : Mladen Knežević, mag.ing.aedif. <i>[Signature]</i>	NACRT / SADRŽAJ I MJERILO: 1: 5 DETALJ 8 - DILATACIJA 1 -novo stanje			
	T.D.	Z.O.P.	DATUM :	LIST :
	62/17	OŠ-DA-GA	10/ 17	3.31b